

JVC

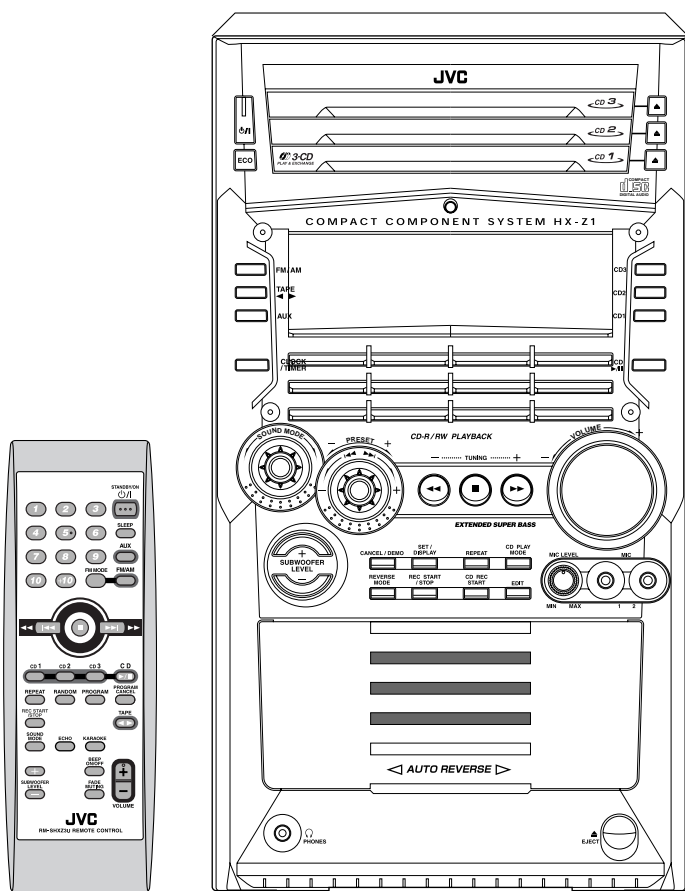

COMPACT COMPONENT SYSTEM SISTEMAS DE COMPONENTES COMPACTOS SISTEMA DE COMPONENTE COMPACTO

CA-HXZ1



COMPACT
disc
DIGITAL AUDIO

INSTRUCTIONS MANUAL DE INSTRUCCIONES INSTRUÇÕES

For Customer Use:
Enter below the Model No. and Serial No.
which are located either on the rear, bot-
tom or side of the cabinet. Retain this
information for future reference.

Model No. _____

Serial No. _____

GVT0077-012A
[UW]

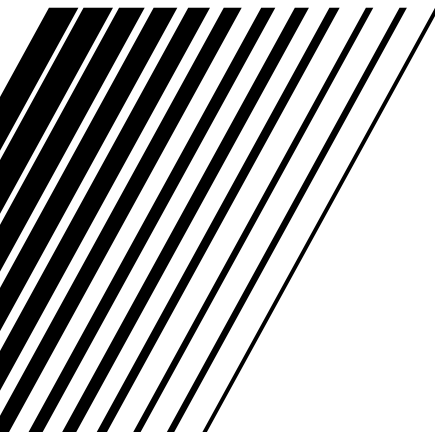

Warnings, Cautions and Others

Avisos, precauciones y otras notas

Advertências, precauções e outras notas

Caution— (standby/on) button!

Disconnect the mains plug to shut the power off completely. The  (standby/on) button in any position does not disconnect the mains line. The power can be remote controlled.

Precaución—Interruptor (encendido/apagado)!

Desconectar el cable de alimentación para desactivar la alimentación totalmente. Cualquiera que sea la posición de ajuste del interruptor  (encendido/apagado), la alimentación no es cortada completamente. La alimentación puede ser controlada remotamente.

Precaução—Interruptor (esperar/ligar)!

Desconectar o cabo de alimentação para desligar a alimentação por completo. Qualquer que seja a posição de ajuste do interruptor  (esperar/ligar), a alimentação não é completamente cortada. A alimentação pode ser controlada remotamente.

CAUTION

To reduce the risk of electrical shocks, fire, etc.:

1. Do not remove screws, covers or cabinet.
2. Do not expose this appliance to rain or moisture.

CAUTION

- Do not block the ventilation openings or holes. (If the ventilation openings or holes are blocked by a newspaper or cloth, etc., the heat may not be able to get out.)
- Do not place any naked flame sources, such as lighted candles, on the apparatus.
- When discarding batteries, environmental problems must be considered and local rules or laws governing the disposal of these batteries must be followed strictly.
- Do not expose this apparatus to rain, moisture, dripping or splashing and that no objects filled with liquids, such as vases, shall be placed on the apparatus.

PRECAUCIÓN

Para reducir riesgos de choques eléctricos, incendio, etc.:

1. No extraiga los tornillos, los cubiertas ni la caja.
2. No exponga este aparato a la lluvia o a la humedad.

PRECAUCIÓN

- No obstruya las rendijas o los orificios de ventilación. (Si las rendijas o los orificios de ventilación quedan tapados con un periódico, un trozo de tela, etc., no se podrá disipar el calor).
- No ponga sobre el aparato ninguna llama al descubierto, como velas encendidas.
- Cuando tenga que descartar las pilas, tenga en cuenta los problemas ambientales y observe estrictamente los reglamentos o las leyes locales sobre disposición de las pilas.
- No exponga este aparato a la lluvia, humedad, goteos o salpicaduras. Tampoco ponga recipientes conteniendo líquidos, como floreros, encima del aparato.

PRECAUÇÃO

Para reduzir riscos de choques elétricos, incêndio, etc.:

1. Não remova parafusos e tampas ou desmonte a caixa.
2. Não exponha este aparelho à chuva nem à umidade.

AVISO

- Não obstrua as aberturas e orifícios de ventilação. (Se os orifícios ou aberturas de ventilação estiverem obstruídos por qualquer papel ou tecido, não haverá circulação do ar quente.)
- Não coloque nenhum objeto com chamas, como velas acesas, sobre o aparelho.
- Ao descartar as baterias, leve em consideração os problemas que possam ser causados ao meio ambiente e os regulamentos e leis locais e governamentais sobre recolhimento dessas baterias devem ser rigorosamente seguidos.
- Não exponha este aparelho à chuva, umidade, pingos ou esguichos de água, nem coloque em cima do mesmo qualquer tipo de recipiente que contenha líquidos, como por exemplo vasos.

Caution: Proper Ventilation

To avoid risk of electric shock and fire, and to prevent damage, locate the apparatus as follows:

- 1 Front: No obstructions and open spacing.
- 2 Sides/ Top/ Back: No obstructions should be placed in the areas shown by the dimensions below.
- 3 Bottom: Place on the level surface. Maintain an adequate air path for ventilation by placing on a stand with a height of 10 cm or more.

Precaución: El aparato debe estar bien ventilado

Para evitar posibles riesgos de descargas eléctricas e incendios y prevenir cualquier posible daño, coloque el aparato del modo siguiente:

- 1 Parte delantera: No ponga nada delante, deje el espacio libre.
- 2 Laterales/ parte superior/ parte trasera: No se debería colocar nada en las áreas y las distancias que se detallan a continuación.
- 3 Parte inferior: Coloque el aparato sobre una superficie recta. Debe haber buena circulación de aire; para ello, coloque el aparato sobre una base a una altura mínima de 10 cm.

Precaução: Ventilação adequada

Para evitar riscos de choques elétricos e incêndios, e prevenir avarias, instale o aparelho como segue:

- 1 Parte frontal: Sem obstruções e espaços abertos.
- 2 Partes laterais/Tampa/Posterior: Nenhuma obstrução deverá ser colocada entre as áreas cujas dimensões são indicadas abaixo.
- 3 Parte inferior: Instale-o sobre uma superfície plana. Deverá ser mantido espaço suficiente para a ventilação se este for instalado numa posição que tenha uma altura de 10 cm ou mais.

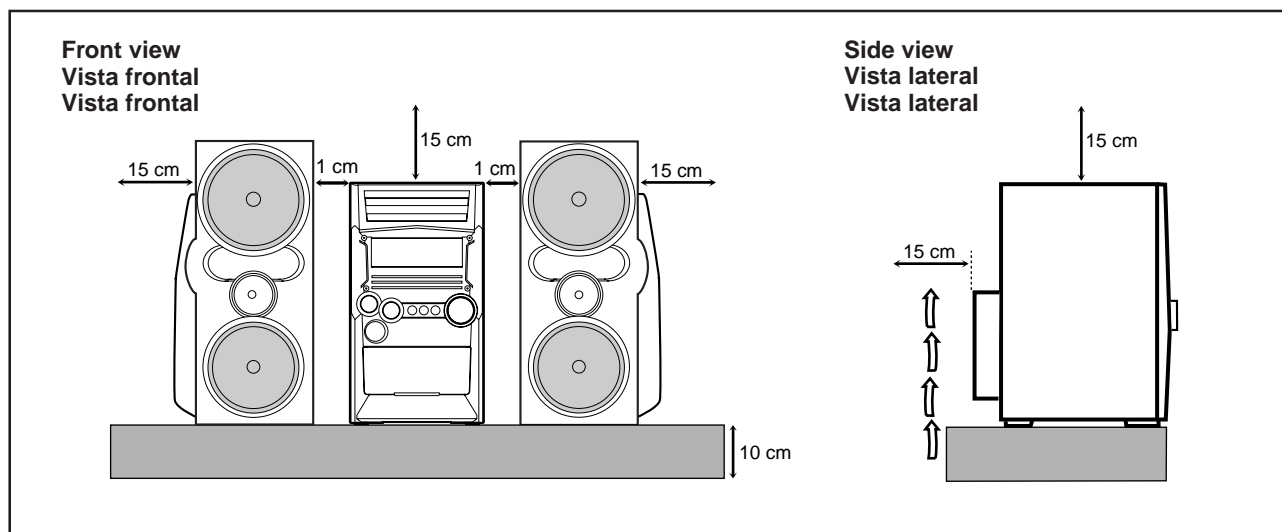

**IMPORTANT FOR LASER PRODUCTS
 IMPORTANTE PARA PRODUCTOS LÁSER
 IMPOTANTE PARA PRODUTOS LASER**

REPRODUCTION OF LABELS / REPRODUCCIÓN DE ETIQUETAS / REPRODUÇÃO DE ETIQUETAS

- | | |
|---|---|
| <p>① CLASSIFICATION LABEL, PLACED ON EXTERIOR SURFACE</p> <p>① ETIQUETA DE CLASIFICACIÓN, PROVISTA SOBRE LA SUPERFICIE EXTERIOR</p> <p>① ETIQUETA DE CLASSIFICAÇÃO LOCALIZADA NA PARTE POSTERIOR DA CAIXA DO APARELHO</p> | <p>② WARNING LABEL, PLACED INSIDE THE UNIT</p> <p>② ETIQUETA DE ADVERTENCIA, PEGADA EN EL INTERIOR DE LA UNIDAD</p> <p>② ETIQUETA DE ADVERTÊNCIA LOCALIZADA NA PARTE INTERNA DA UNIDADE</p> |
|---|---|

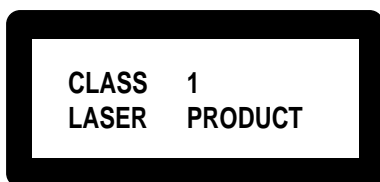

DANGER : Invisible laser radiation when open and interlock failed or defeated. AVOID DIRECT EXPOSURE TO BEAM. (e)

WARNING : Osynlig laserstrålning när denna del är öppnad och spärren är urkopplad. Betrakta ej strålen. (s)

ADVARSEL : Usynlig laserstrålning ved åbning, når sikkerhedsafbrydere er ude af funktion. Undgåudsætelse for stråling. (d)

VARO : Avattaessa ja suojalukitus ohitettaessa olet alltiina näkymättömälle lasersäteilylle. Älä katso säteeseen. (f)

- | | |
|--|--|
| <p>1. CLASS 1 LASER PRODUCT</p> <p>2. DANGER: Invisible laser radiation when open and interlock failed or defeated. Avoid direct exposure to beam.</p> <p>3. CAUTION: Do not open the top cover. There are no user serviceable parts inside the Unit; leave all servicing to qualified service personnel.</p> | <p>1. PRODUCTO LÁSER CLASE 1</p> <p>2. PELIGRO: En el interior hay radiación láser invisible. Evite el contacto directo con el haz.</p> <p>3. PRECAUCIÓN: No abra la tapa superior. En el interior de la unidad no existen piezas reparables por el usuario; deje todo servicio técnico en manos de personal calificado.</p> |
| <p>1. PRODUTO LASER CLASSE 1</p> <p>2. PERIGO: O laser emite uma radiação invisível que é perigosa, caso o aparelho esteja aberto e a trava inoperante ou danificada. Evite exposição direta ao feixe dos raios.</p> <p>3. CUIDADO: Não abra a caixa do aparelho. Não existem peças reparáveis pelo usuário na parte interna da unidade. Solicite assistência técnica somente a pessoal técnico qualificado.</p> | |

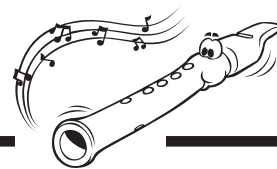

Muchas gracias por adquirir uno de nuestros productos JVC. Como primer paso, por favor lea detenidamente este manual para comprender a fondo todas las instrucciones y obtener un máximo disfrute de esta unidad. Guarde este manual para futuras consultas.

Acerca de este Manual

Este manual está organizado de la siguiente manera:

- **Básicamente, este manual explica las operaciones utilizando los botones y los controles de la unidad. También podrá usar los botones del control remoto si llevan nombres (o marcas) iguales o similares a los de la unidad. Si la operación con el control remoto es diferente de la realizada con la unidad, será explicado en cada caso.**
- La información básica y común para las diversas funciones está agrupada en un lugar, y se evita su repetición en cada procedimiento. Por ejemplo, la información sobre el encendido/apagado de la unidad, el ajuste de volumen, el cambio de los efectos de sonido y otros no se repite, por haberse explicado en la sección “Operaciones comunes” en las páginas 9 a 11.
- En este manual se utilizan las siguientes marcas:



Proporciona advertencias y precauciones para evitar daños o riesgos de incendio/descargas eléctricas.

También proporciona información útil para obtener el mejor rendimiento posible de la unidad.



Proporciona información y sugerencias útiles.

Precauciones

Instalación

- Instale la unidad en un sitio nivelado, seco, que no sea ni muy frío ni muy caluroso—entre 5°C y 35°C.
- Instale la unidad en un sitio bien ventilado para evitar que se genere calor dentro de la misma.
- Deje un espacio suficiente entre la unidad y el televisor.
- Para evitar interferencias, mantenga los altavoces alejados del televisor.



NO instale la unidad cerca de fuentes de calor, en ambientes polvorientos, o en sitios expuestos a la luz directa del sol o a las vibraciones.

Fuente de alimentación

- Para desenchufar el cable de alimentación de CA del tomacorriente mural, siempre tire del enchufe, no del cable.



NO toque el cable de alimentación de CA con las manos mojadas.

Condensación de humedad

Podría condensarse humedad en la lente del interior de la unidad, en los siguientes casos:

- Después de encender la calefacción de la habitación
- En una habitación húmeda
- Si lleva la unidad directamente desde un lugar frío a otro cálido

Si se produce condensación, la unidad podría no funcionar correctamente. En tal caso, deje la unidad encendida durante algunas horas hasta que se evapore la humedad, desenchufe el cable de alimentación de CA y vuélvalo a enchufar.

Calor interno

Para evitar la formación de calor dentro de la unidad, se provee un ventilador de enfriamiento en el panel trasero.



Para fines de seguridad, observe atentamente lo siguiente:

- Asegúrese de proveer una buena ventilación alrededor de la unidad. Una falta de ventilación puede ocasionar recalentamientos y daños a la unidad.
- NO bloquee el ventilador de enfriamiento ni las rejillas u orificios de ventilación. Si se bloquean con un trozo de tela, un periódico, etc., es posible que no se consiga disipar el calor.

Otros

- Si llegara a entrar líquido o algún objeto metálico dentro de la unidad, desenchúfela y consulte con su proveedor antes de intentar su uso otra vez.
- Cuando la unidad no va a ser utilizada por un tiempo prolongado, desenchufe el cable de alimentación del tomacorriente de CA.



NO desarme la unidad; en el interior no hay piezas que pueda reparar el usuario.

Si hay alguna condición anormal, desenchufe el cable de alimentación de CA y consulte con su proveedor.

Contenido

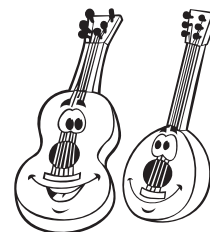

Ubicación de los botones y controles	3	Reproducción de las cintas	18
Panel frontal	3	Reproducción de una cinta	18
Control remoto	5	Cómo encontrar el comienzo de una canción	
Primeros pasos	6	—Exploración de piezas musicales	18
Accesorios suministrados	6	Grabación	19
Colocación de las pilas en el control remoto	6	Grabación en una cinta	19
Conexión de las antenas	6	Grabación sincronizada de CD	20
Conexión de los altavoces	7	■ Grabación directa de CD	20
Conexión de otro equipo	8	■ Grabación con edición automática	21
Ajuste del selector de tensión	8	Uso de los micrófonos	22
Cancelación de la demostración	8	Cantando con acompañamiento musical—Karaoke ...	22
Operaciones comunes	9	■ Enmascaramiento vocal	22
Conexión o desconexión de la alimentación	9	■ Mezcla de micrófono	22
Ahorro de energía en el modo de espera		Uso de los temporizadores	23
—Modo ecología	9	Uso del temporizador de ajuste diario	23
Activado o desactivado del tono de pulsación		Uso del temporizador de grabación	25
de teclas	9	Uso del temporizador de apagado (“Sleep”)	26
Ajuste del reloj	9	Prioridad del temporizador	26
Selección de las fuentes	10	Mantenimiento	27
Ajuste del volumen	10	Localización de averías	28
Refuerzo de los sonidos graves	10	Especificaciones	28
Selección de los modos de sonido	10		
Creación de su propio modo de sonido			
—Modo usuario	11		
Ajuste del espaciamiento de canales del			
sintonizador de AM	11		
Escuchando radiodifusiones en FM y AM	12		
Cómo sintonizar una emisora	12		
Cómo preajustar las emisoras	12		
Cómo sintonizar una emisora preajustada	12		
Reproducción de los CDs (CD/CD-R/CD-RW)	13		
Cómo cargar los CDs	13		
Para reproducir los discos enteros			
—Reproducción continua	14		
Operaciones básicas de CD	14		
Programando el orden de reproducción de las pistas			
—Reproducción programada	15		
Para reproducir al azar—Reproducción aleatoria ...	16		
Para repetir las pistas o los CDs			
—Reproducción repetitiva	17		
Inhibiendo la expulsión del disco			
—Bloqueo de la bandeja	17		

Ubicación de los botones y controles

Familiarícese con los botones y controles de su unidad.

Panel frontal

Español

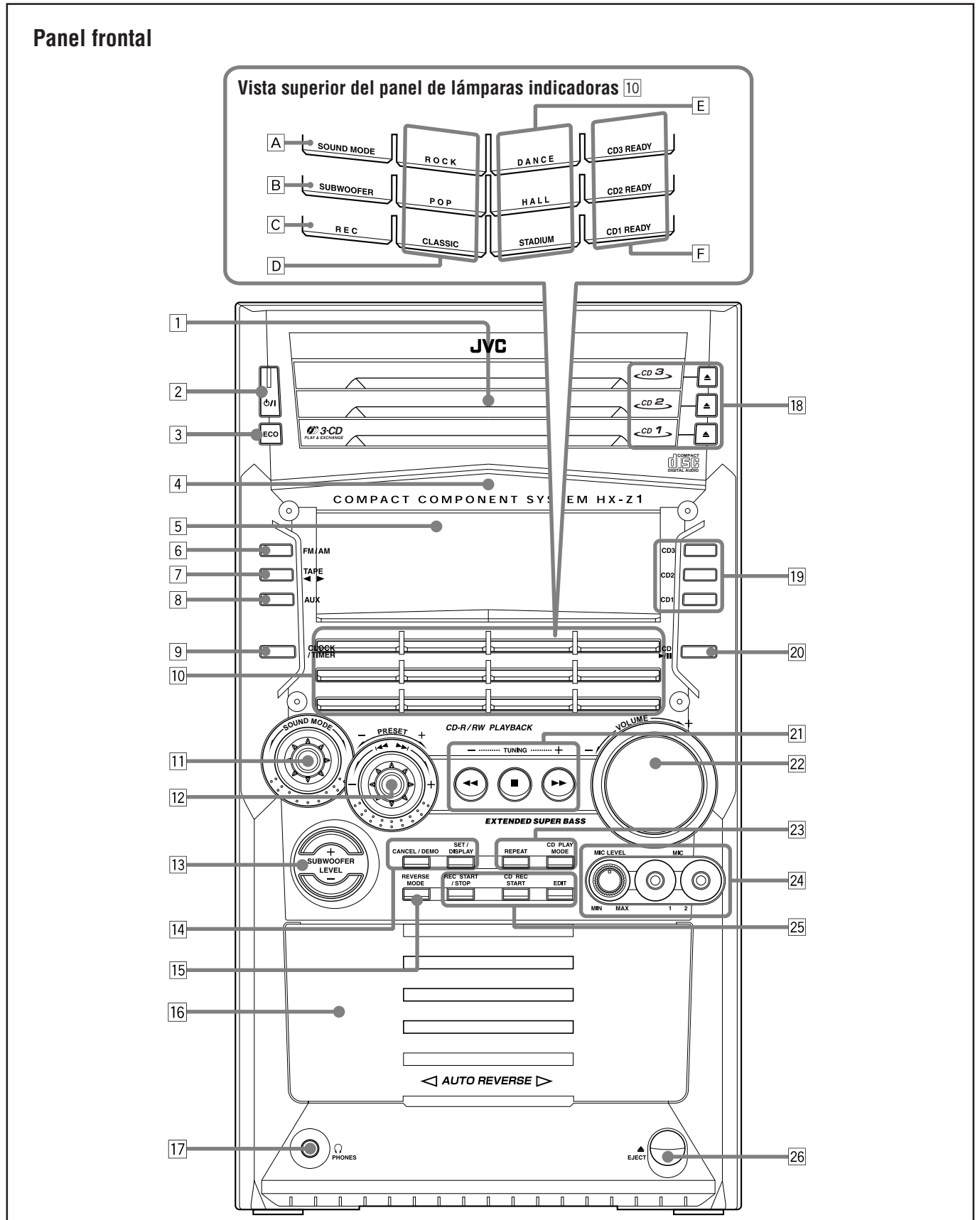



Ventanilla de visualización

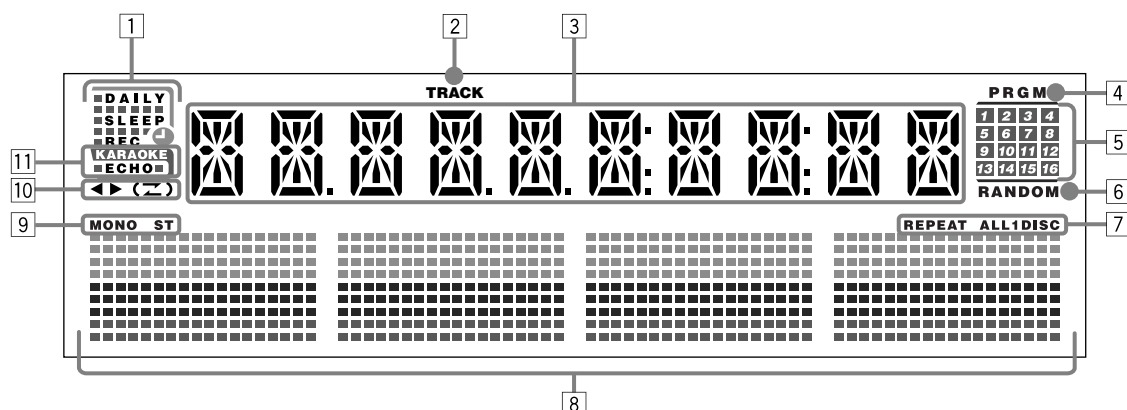

Para los detalles, consulte las páginas entre paréntesis.

Panel frontal

- 1 Bandejas de los discos
- 2 Botón y lámpara de \odot/I (encendido/apagado) (9, 11, 24, 25)
- 3 Botón ECO (Ecología) (9)
- 4 Sensor de control remoto
- 5 Ventanilla de visualización
- 6 Botón FM/AM (10, 12)
Pulsando este botón también se conecta la alimentación de la unidad.
- 7 Botón TAPE $\blacktriangleleft/\blacktriangleright$ (10, 18, 19)
Pulsando este botón también se conecta la alimentación de la unidad.
- 8 Botón AUX (10)
Pulsando este botón también se conecta la alimentación de la unidad.
- 9 Botón CLOCK/TIMER (9, 23 – 26)
- 10 Panel de lámparas indicadoras
 - A Lámpara SOUND MODE (10)
 - B Lámpara SUBWOOFER (10)
 - C Lámpara REC (grabación) (19 – 21)
 - D Lámparas modos SEA (Amplificador de efecto de sonido) (10)
 - Lámparas ROCK, POP y CLASSIC
 - E Lámparas modos surround (10)
 - Lámparas DANCE, HALL y STADIUM
 - F Lámparas CDs preparados (13)
 - Lámparas CD1 READY, CD2 READY y CD3 READY
- 11 Control SOUND MODE (10)
- 12 Control PRESET + / – (12)
Control $\blacktriangleleft\blacktriangleleft/\blacktriangleright\blacktriangleright$ (salta hacia atrás/salta hacia adelante) (9, 11, 14 – 16, 21, 23 – 25)
- 13 Botones SUBWOOFER LEVEL + / – (10)
- 14 Botones de ajuste (8, 9, 11, 12, 15, 16, 21, 23 – 26)
 - Botones CANCEL/DEMO y SET/DISPLAY
- 15 Botón REVERSE MODE (18 – 21)
- 16 Portacassette (18 – 21)
- 17 Jack PHONES (\odot) (10)
- 18 Botones \blacktriangle (Bandejas de disco abre/cierra) (CD1, CD2 y CD3) (13, 14, 17)
Pulsando estos botones también se conecta la alimentación de la unidad.
- 19 Botones del número de disco (CD1, CD2 y CD3) (14, 15, 20, 21)
Pulsando estos botones también se conecta la alimentación de la unidad.
- 20 Botón CD $\blacktriangleright/\text{II}$ (10, 14 – 16, 21, 22)
Pulsando este botón también se conecta la alimentación de la unidad.
- 21 Botones TUNING + / – (12)
Botones $\blacktriangleleft\blacktriangleleft/\blacktriangleright\blacktriangleright$ (búsqueda regresiva/búsqueda progresiva) (11, 14, 18)
Botón \blacksquare (parada) (11, 14 – 22, 25)
- 22 Control VOLUME + / – (10, 22)
- 23 Botones del modo de reproducción de CD (15 – 17)
 - Botones REPEAT y CD PLAY MODE
- 24 Control MIC LEVEL (22)
Jacks MIC 1 y MIC 2 (22)
- 25 Botones de grabación (19 – 22, 25)
 - Botones REC START/STOP, CD REC START y EDIT
- 26 Botón \blacktriangle EJECT (expulsión) para cassette platina (18 – 20)

Ventanilla de visualización

- 1 Indicadores del temporizador
 - Indicadores DAILY (temporizador de diario), SLEEP (temporizador de apagado), REC (temporizador de grabación) y \odot (temporizador)
- 2 Indicador de TRACK
- 3 Pantalla principal
 - Muestra el nombre de la fuente, la frecuencia, etc.
- 4 Indicador PRGM (programa)
- 5 Indicadores de los números de pista del CD (1 – 16)
- 6 Indicador de RANDOM
- 7 Indicadores de REPEAT (ALL/1/DISC)
- 8 Indicador de nivel de audio
Cuando se activa uno de los 6 modos de sonido preajustados, los mismos funcionarán según la iluminación de la pantalla. Para mayor información, consulte "Selección de los modos de sonido" en las páginas 10 y 11.
- 9 Indicadores de operación del sintonizador
 - Indicadores de MONO y ST (estéreo)
- 10 Indicadores de operación de la cinta
 - Indicadores de $\blacktriangleleft/\blacktriangleright$ (dirección de la cinta) y $\blacktriangleleft\blacktriangleright$ (modo de inversión)
- 11 Indicadores KARAOKE y ECHO



Control remoto

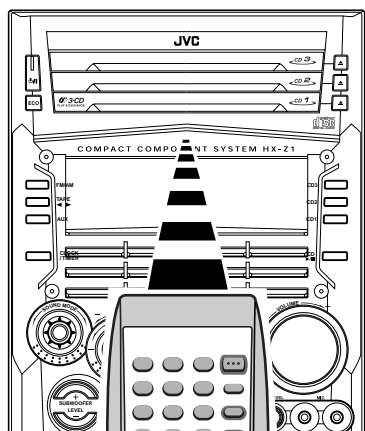
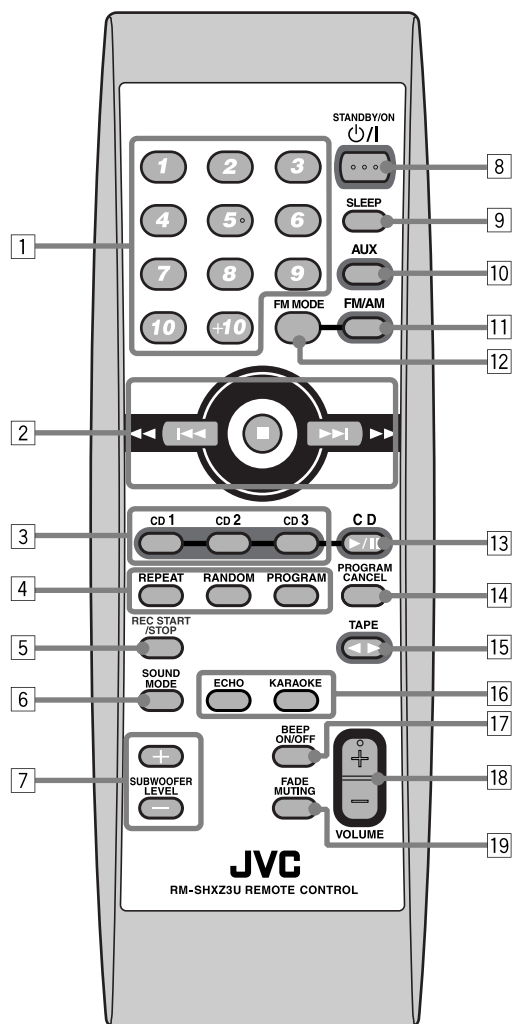

Utilice el control remoto apuntándolo hacia el sensor remoto del panel frontal.

Control remoto

- 1 Botones numéricos (12, 14, 15)
- 2 Botón ◀◀ (◀◀) (salta hacia atrás/búsqueda regresiva) (12, 14, 16, 18)
Botón ■ (parada) (14 – 16, 18 – 22, 25)
Botón ▶▶ (▶▶) (salta hacia adelante/búsqueda progresiva) (12, 14, 16, 18)
- 3 Botones del número de discos (CD1, CD2 y CD3) (14, 15)
- 4 Botones del modo de reproducción de CD (15 – 17)
• Botones REPEAT, RANDOM y PROGRAM
- 5 Botón REC START/STOP (19, 21, 22, 25)
- 6 Botón SOUND MODE (10)
- 7 Botones SUBWOOFER LEVEL + / - (10)
- 8 Botón STANDBY/ON ⏻/⏻ (9)
- 9 Botón SLEEP (26)
- 10 Botón AUX (10)
- 11 Botón FM/AM (10, 12)
- 12 Botón FM MODE (12)
- 13 Botón CD ▶/|| (10, 14 – 16, 22)
- 14 Botón PROGRAM CANCEL (16)
- 15 Botón TAPE ◀▶ (10, 18, 19)
- 16 Botón ECHO (22)
Botón KARAOKE (22)
- 17 Botón BEEP ON/OFF (8, 9)
- 18 Botón VOLUME + / - (10, 22)
- 19 Botón FADE MUTING (10)

Accesorios suministrados

Asegúrese de que cuenta con todos los artículos siguientes. El número entre paréntesis indica la cantidad de piezas suministradas.

- Antena de cuadro de AM (1)
- Antena de FM (1)
- Control remoto (1)
- Pilas (2)
- Adaptador para clavija de CA (1)

Si hay alguna pieza faltante, consulte inmediatamente con su distribuidor.

Colocación de las pilas en el control remoto

Coloque las pilas—R6(SUM-3)/AA(15F)—dentro del control remoto, haciendo coincidir sus polaridades (+ y -) con las marcas + y - del compartimiento de las pilas. Cuando la unidad deje de responder al control remoto, cambie ambas pilas al mismo tiempo.

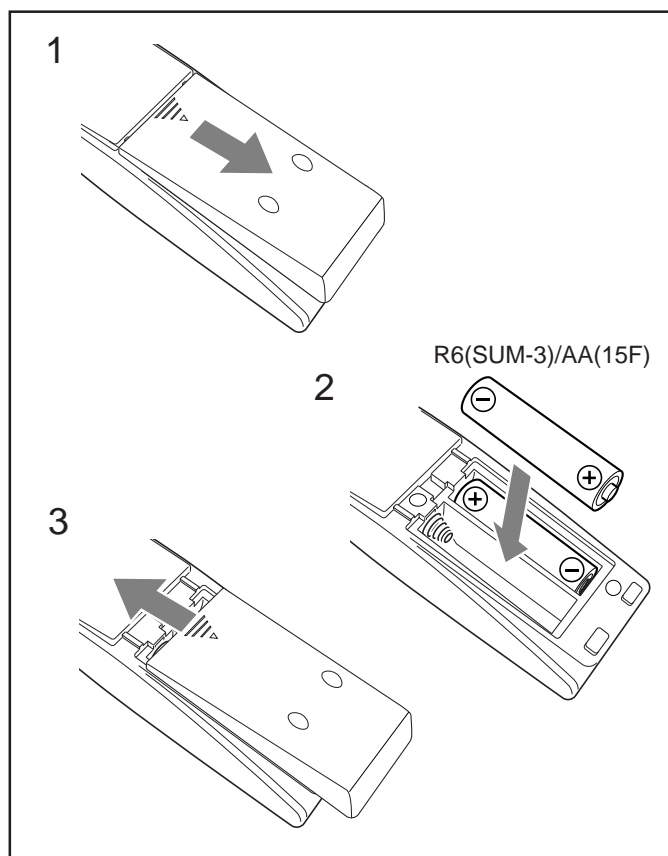

- NO combine una pila usada con otra nueva.
- NO utilice conjuntamente diferentes tipos de pilas.
- NO exponga las pilas al calor o a las llamas.
- NO deje las pilas dentro del compartimiento de las pilas si no va a usar la unidad por un tiempo prolongado. De lo contrario, se producirían daños debido al ácido de las pilas.

Conexión de las antenas

Antena de FM

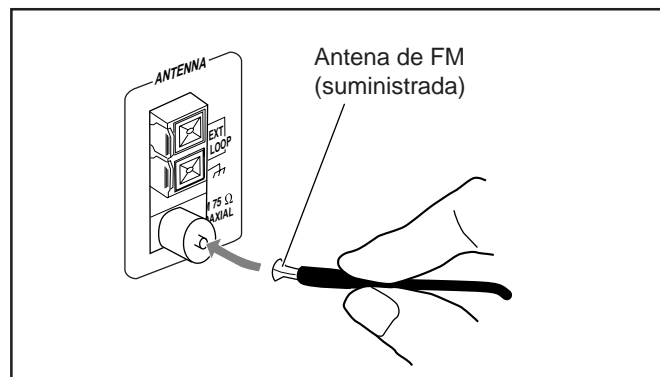

- 1 Conecte la antena de FM al terminal FM 75 Ω COAXIAL.
- 2 Extienda la antena de FM.
- 3 Fíjela en una posición que le permita obtener la mejor recepción y luego sujétela sobre la pared, etc.



Acerca de la antena de FM suministrada

La antena de FM suministrada con esta unidad puede usarse como medida temporal. Si la recepción es deficiente, podrá conectar una antena de FM exterior.

Para conectar una antena de FM exterior

Antes de conectarla, desconecte la antena de FM suministrada.

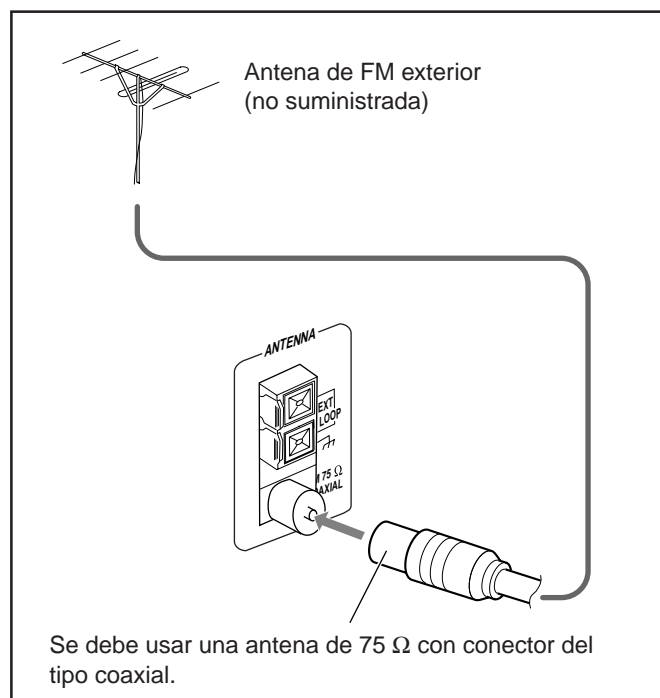

Antena de AM

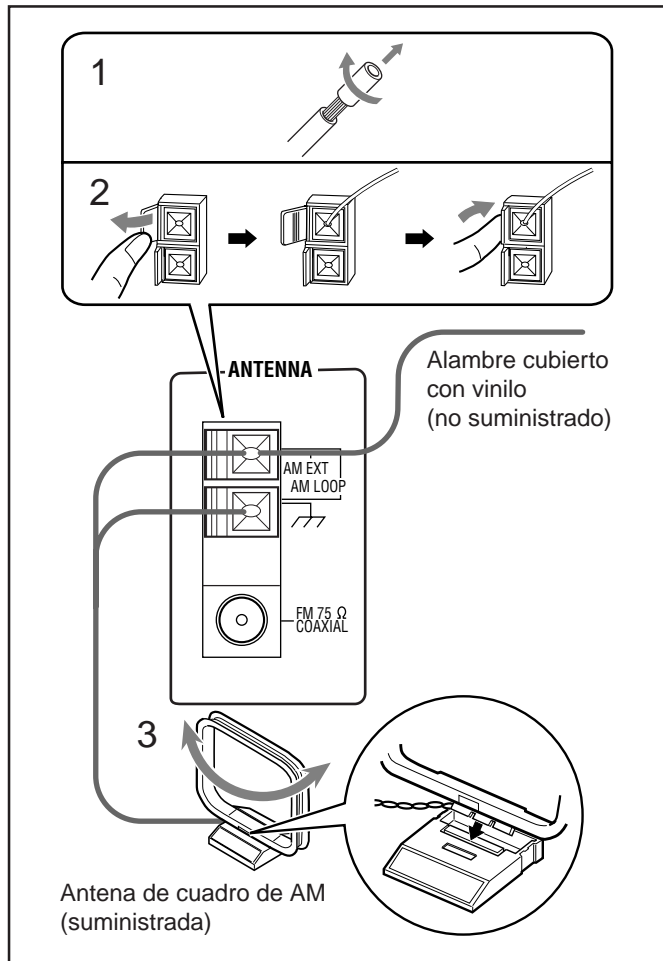

- 1 Si los cordones están cubiertos con material aislante, retuerce el núcleo del cordón en cada extremo y quite el material aislante.
- 2 Conecte la antena de cuadro de AM a los terminales AM LOOP, tal como se indica en la ilustración.
- 3 Gire la antena de cuadro de AM hasta que se obtenga la mejor recepción.

Para conectar una antena de AM exterior

Si la recepción es deficiente, conecte un alambre simple cubierto con vinilo al terminal AM EXT y extiéndalo horizontalmente. La antena de cuadro de AM debe permanecer conectada.



Para una mejor recepción en FM y AM

- Asegúrese de que los conductores de antena no hagan contacto con otros terminales y cordones de conexión.
- Mantenga las antenas alejadas de las partes metálicas de la unidad, de los cordones de conexión y del cable de alimentación de CA.

Conexión de los altavoces

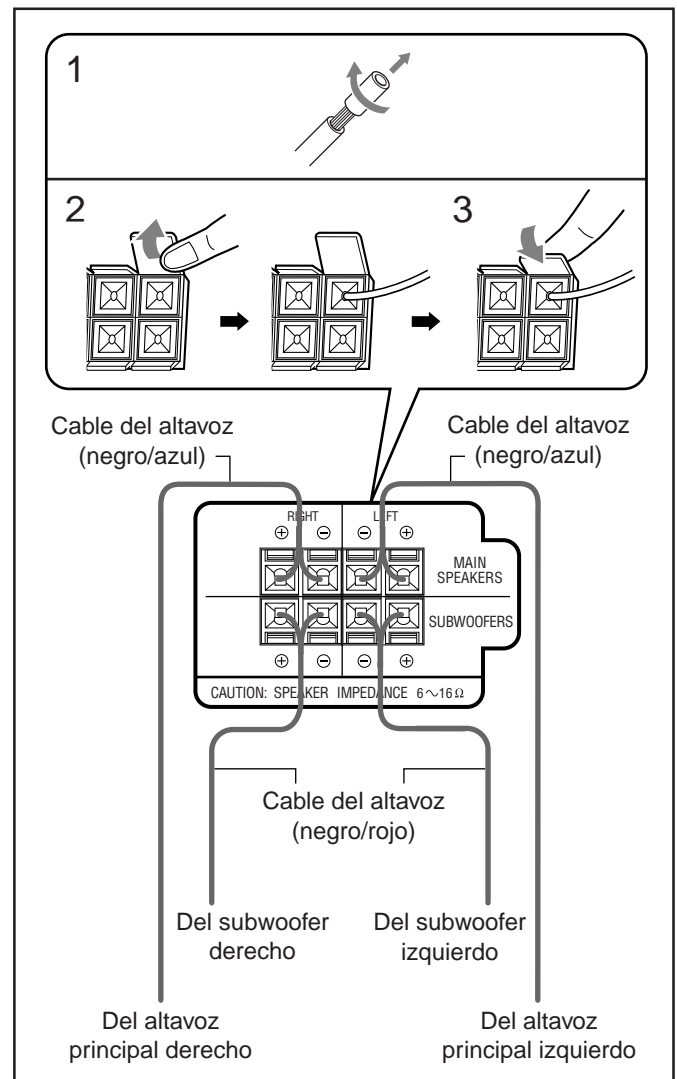

- 1 Si los cordones están cubiertos con material aislante, retuerce el núcleo del cordón en cada extremo y quite el material aislante.
- 2 Inserte el extremo del cable de altavoz en el terminal, tal como se indica en la ilustración. Haga coincidir las polaridades: (+) con (+) y (-) con (-).
- 3 Cierre los terminales de altavoz.

IMPORTANTE: Utilice solamente altavoces que tengan la misma impedancia que la indicada por los terminales de altavoz en la parte posterior de la unidad.



- NO conecte más de un altavoz a cada terminal de altavoz.
- NO empuje ni tire de los altavoces, pues se podrían dañar los espaciadores de las patas de la parte inferior de los altavoces.



Conexión de otro equipo

Usted podrá conectar tanto un equipo analógico como digital.



- NO conecte ningún otro equipo mientras la alimentación está conectada.
- NO enchufe ningún equipo antes de finalizar todas las conexiones.

Para conectar un componente analógico

Asegúrese de conectar correctamente los cables de audio: Las clavijas blancas son para las señales de audio del lado izquierdo y las rojas son para las señales de audio del lado derecho.

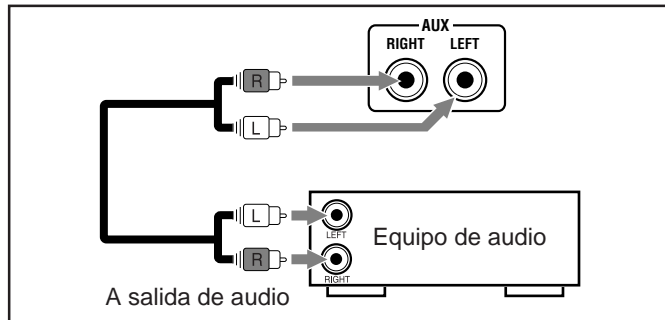

Para reproducir el otro equipo a través de esta unidad, efectúe la conexión entre los jacks de salida de audio del otro equipo con los jacks AUX utilizando el cable de audio (no suministrados).

Para conectar un equipo de audio con terminal de entrada óptica digital

Usted podrá grabar sonido de CD en el equipo digital conectado.

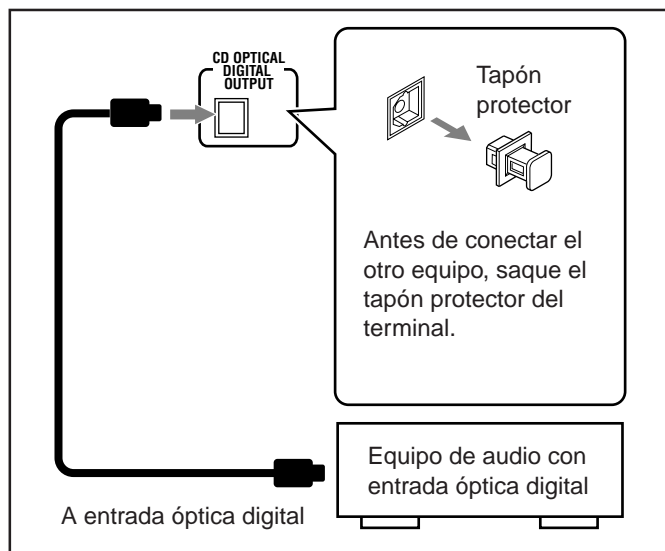

Conecte un cable óptico digital (no suministrado) entre el terminal de entrada óptico digital del otro equipo y el terminal CD OPTICAL DIGITAL OUTPUT.

Ajuste del selector de tensión

Antes de enchufar la unidad, ajuste el selector de tensión en la parte posterior de la unidad a la tensión correcta para su área.

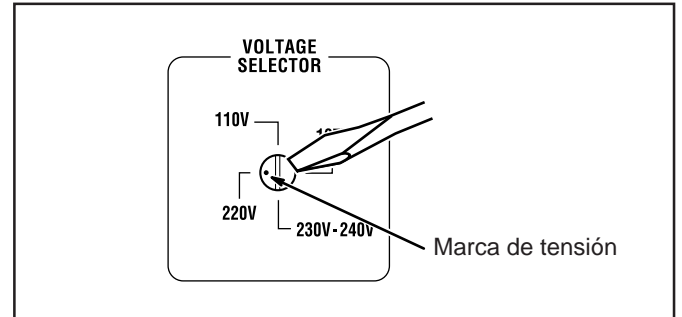

Con un destornillador, gire el selector de tensión hasta que la flecha indique la misma tensión que la del sitio de conexión de la unidad. (Véase la página de la contracubierta.)



NO enchufe sin haber ajustado previamente el selector de tensión en la parte posterior de la unidad y sin haber finalizado todos los procedimientos de conexión.

Ahora, podrá enchufar el cable de alimentación de CA.

- Si el tomacorriente mural no coincide con la clavija de CA, utilice el adaptador para clavija de CA suministrado.

IMPORTANTE: Asegúrese de haber realizado todas las conexiones antes de enchufar el cable de alimentación de CA en una toma de corriente.

Cancelación de la demostración

Cuando enchufe el cable de alimentación de CA en un tomacorriente mural, la unidad iniciará automáticamente la demostración.

Para cancelar la demostración, pulse y mantenga pulsado CANCEL/DEMO hasta que "DEMO OFF" aparezca en la pantalla.

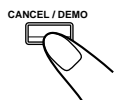

- Para cancelar sólo los pitidos durante la demostración, pulse BEEP ON/OFF en el control remoto.



Cuando pulsa otros botones

La demostración se detiene temporalmente. Volverá a iniciarse automáticamente (si no efectúa ninguna operación durante 2 minutos), a menos que la cancele pulsando CANCEL/DEMO.

Para iniciar manualmente la demostración

Pulse otra vez y mantenga pulsado CANCEL/DEMO hasta que "DEMO START" aparezca en la pantalla.



Operaciones comunes

Conexión o desconexión de la alimentación

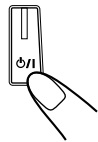
Para conectar la alimentación de la unidad, pulse  (o STANDBY/ON  en el control remoto) para que la lámpara del botón se apague.



POWER ON

Para desconectar la alimentación de la unidad (en espera), pulse de nuevo  (o STANDBY/ON  en el control remoto) para que la lámpara del botón se encienda.

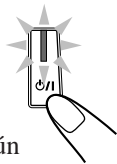

- Se consume una pequeña cantidad de energía aún cuando la unidad esté en el modo de espera.

Para desconectar completamente la alimentación, desenchufe el cable de alimentación de CA de la toma de CA.



notes Cuando desenchufe el cable de alimentación de CA o se produzca una falla de alimentación eléctrica

El reloj se reposicionará inmediatamente a "0:00", mientras que las emisoras preajustadas (consulte la página 12) en el sintonizador se borrarán en unos pocos días.

Ahorro de energía en el modo de espera —Modo ecología

Sólo es posible economizar energía mientras la unidad se encuentra desactivada (en espera).

- Es posible ajustar al modo de ecología con la unidad encendida o apagada.

En la unidad SOLAMENTE:

Para activar el modo ecología, pulse ECO. Aparecerá "ECO" en la pantalla durante 2 segundos (y la demostración se cancelará temporalmente si pulsa el botón mientras la unidad se encuentra apagada).



- Cada vez que pulsa el botón, "ECO" y "NORMAL" aparecen alternativamente en la pantalla.

Para desactivar el modo ecología, pulse ECO otra vez. Aparece "NORMAL" (y la demostración se inicia si la unidad está pagada).



notes Cuando desconecta la alimentación de la unidad con el modo ecología activado

"ECO" parpadea en la pantalla, y la hora del reloj no se visualizará mientras la alimentación de la unidad se encuentre desconectada.

Activado o desactivado del tono de pulsación de teclas

Si no desea que el tono de pulsación de teclas suene cada vez que pulsa un botón, podrá desactivarlo.

En el control remoto SOLAMENTE:

Pulse BEEP ON/OFF.

- Cada vez que pulsa el botón, el tono de pulsación de teclas se enciende y apaga alternativamente.



Ajuste del reloj

Podrá ajustar el reloj con la unidad encendida o apagada; sin embargo, si el modo ecología está activado, podrá ajustar el reloj mientras la unidad está apagada. Parpadeará "0:00" en la pantalla hasta que ponga el reloj en hora.

En la unidad SOLAMENTE:

1 Pulse CLOCK/TIMER.

Los dígitos de la hora comienzan a parpadear en la pantalla.

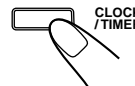

2 Gire / para ajustar la hora y luego pulse SET/DISPLAY.

Los dígitos de los minutos comienzan a parpadear en la pantalla.

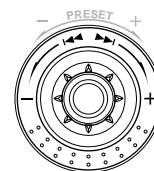

Si desea corregir la hora después de pulsar SET/DISPLAY, pulse CANCEL/DEMO. Los dígitos de la hora empiezan a parpadear nuevamente.

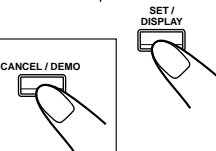

3 Gire / para ajustar los minutos y luego pulse SET/DISPLAY.

CLOCK OK

Para verificar la hora del reloj

Pulse y mantenga pulsado SET/DISPLAY mientras se está reproduciendo una fuente.

- Cada vez que pulsa y mantiene pulsado el botón, la indicación de fuente y la hora del reloj alternan en la pantalla.

Para volver a ajustar la hora del reloj

Si anteriormente ha ajustado el reloj, deberá pulsar CLOCK/TIMER repetidas veces hasta se seleccione el modo de ajuste del reloj.

- Cada vez que usted pulsa el botón, los modos de ajuste del reloj/temporizador cambian de la siguiente manera:



notes Cuando desenchufe el cable de alimentación de CA o se produzca una falla de alimentación eléctrica

El reloj pierde su ajuste y se reposiciona a "0:00". En este caso, ajustar el reloj otra vez.

Selección de las fuentes

Para escuchar radiodifusiones FM/AM, pulse FM/AM. (Consulte la página 12.)

Para reproducir los CDs, pulse CD ►/II. (Consulte las páginas 13 – 17.)

Para reproducir las cintas, pulse TAPE ◀▶. (Consulte la página 18.)

Para seleccionar un equipo exterior como fuente, pulse AUX.



Cuando usted pulsa el botón de reproducción para una determinada fuente (FM/AM, CD ►/II, TAPE ◀▶ y AUX), se conecta automáticamente la alimentación de la unidad y la unidad empieza a reproducir la fuente si está preparada.

Ajuste del volumen

El nivel de volumen sólo se podrá ajustar estando conectada la alimentación de la unidad. El nivel de volumen se puede ajustar en 32 pasos (VOLUME MIN, VOLUME 1 – VOLUME 30 y VOLUME MAX).

Gire VOLUME + / – en el sentido de las agujas del reloj (+) para aumentar el volumen, o en sentido contrario (–) para disminuirlo.

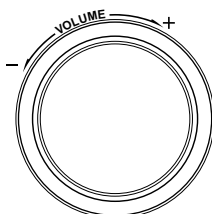

Cuando está utilizando el control remoto, pulse VOLUME + para aumentar el volumen o VOLUME – para disminuirlo.

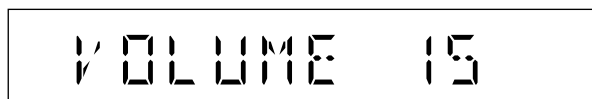

Para una audición privada

Conecte un par de auriculares al jack PHONES (Ω). El sonido no se escuchará a través de los altavoces. Asegúrese de disminuir el volumen antes de conectar o de colocarse los auriculares.



NO desconecte la unidad (en espera) con el volumen ajustado a un nivel extremadamente alto; de lo contrario, la sobrecarga acústica repentina podrá dañar su oído, los altavoces y/o auriculares cuando vuelva a conectar la unidad o cuando empiece a reproducir alguna fuente. RECUERDE que no podrá ajustar el nivel de volumen mientras desconecte la unidad (en espera).

Para disminuir temporalmente el nivel de volumen

En el control remoto SOLAMENTE:

Pulse FADE MUTING.

El nivel de volumen disminuye gradualmente a “VOLUME MIN”.



Para restablecer el sonido, pulse el botón otra vez.

Refuerzo de los sonidos graves

Puede seleccionar uno de los 5 niveles de subwoofer. Esta función afecta solamente el sonido reproducido, pero no afectará sobre sus grabaciones. El nivel del subwoofer puede ajustarse en 5 pasos—LEVEL 0 (MIN LEVEL), LEVEL 1, LEVEL 2, LEVEL 3 y LEVEL 4 (MAX LEVEL).

Pulse SUBWOOFER LEVEL + para aumentar el nivel del subwoofer o SUBWOOFER LEVEL – para disminuirlo.

Lámpara SUBWOOFER siempre se enciende en rojo

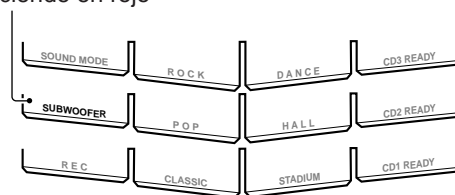

- La lámpara SUBWOOFER se enciende en rojo cuando se selecciona LEVEL 1 a LEVEL 4 (MAX LEVEL). La lámpara se apaga cuando se selecciona LEVEL 0 (MIN LEVEL).

Selección de los modos de sonido

Podrá seleccionar uno de los 6 modos de sonido preajustados (3 modos surround (envolventes) y 3 modos SEA— Amplificador de efecto de sonido) y 3 modos usuario. Esta función afecta solamente al sonido de reproducción, pero no al de grabación. Cada modo de sonido dispone de su propia iluminación de pantalla.

Para seleccionar los modos de sonido, gire SOUND MODE (o pulse SOUND MODE en el control remoto) hasta que en la pantalla aparezca el modo de sonido deseado.

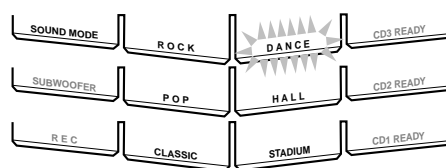
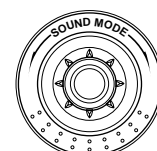

- Cuando se selecciona un modo de sonido, la lámpara del modo de sonido seleccionado (en este ejemplo, DANCE) parpadea, mientras que la lámpara SOUND MODE y las de los otros modos de sonido permanecen encendidas.
- Cuando se selecciona uno de los modos de usuario (USER 1, USER 2 o USER 3), sólo se enciende la lámpara SOUND MODE (las lámparas del modo de sonido no se encienden).
- Cuando se cancela el modo de sonido (se selecciona “OFF”), se apagan todas las lámparas del modo de sonido, incluyendo la lámpara SOUND MODE.

Los modos de sonido cambian de la siguiente manera:

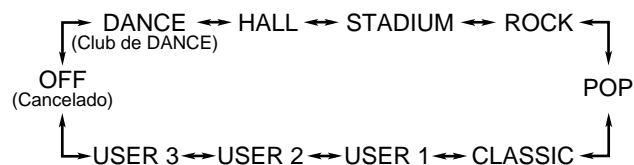

Cuando utiliza el control remoto, el modo de sonido cambia en el sentido de las agujas del reloj, en la secuencia de arriba.

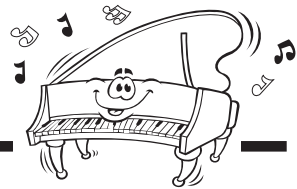

Modos surround*

- DANCE:** Aumenta la resonancia y los graves.
HALL: Añade profundidad y realismo al sonido.
STADIUM: Añade claridad y difunde el sonido, como en un estadio exterior.

Modos SEA (Amplificador de efecto de sonido)

- ROCK:** Refuerza las frecuencias altas y bajas. Conveniente para la música acústica.
POP: Conveniente para la música vocal.
CLASSIC: Conveniente para la música clásica.

Modos usuario

USER 1/2/3: Su modo personal almacenado en la memoria. Consulte “Creación de su propio modo de sonido—Modo usuario” de abajo.

OFF: Cancela el modo de sonido.

* Los elementos surround son añadidos a los elementos SEA para crear la sensación de estar allí mismo.

Creación de su propio modo de sonido—Modo usuario

Usted podrá cambiar el patrón SEA para adaptarlo a su gusto. El patrón SEA se puede ajustar en 5 gamas de frecuencias—LOW1, LOW2, MID, HIGH1 y HIGH2. Estos ajustes cambiados pueden almacenarse en los modos USER 1, USER 2 y USER 3.

- Hay un límite de tiempo para realizar los siguientes pasos. Si se cancelan los ajustes antes de haber terminado, comience otra vez desde el paso 1.

En la unidad SOLAMENTE:

1 Seleccione uno de los modos de sonido preajustados.

- Si desea añadir elementos surround a su patrón SEA, seleccione uno de los modos surround (DANCE, HALL o STADIUM) antes de iniciar el procedimiento de abajo. (Consulte “Selección de los modos de sonido” en la página 10.)

2 Pulse SET/DISPLAY mientras el modo de sonido seleccionado permanece visualizado en la pantalla.

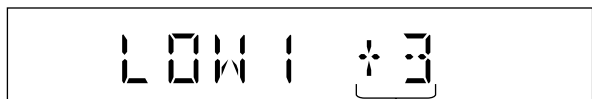
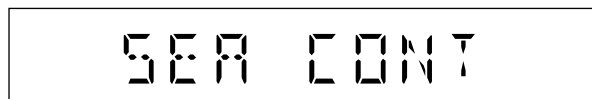
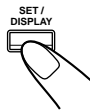

Aparece el nivel actual.

3 Ajuste el patrón de SEA.

- Gire |◀◀ / ▶▶| para seleccionar el margen de frecuencias (LOW1, LOW2, MID, HIGH1 y HIGH2).

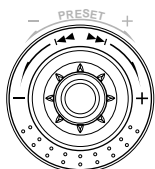

- Pulse ◀◀ o ▶▶ para ajustar el nivel (-3 a +3) de las gamas de frecuencias seleccionadas.

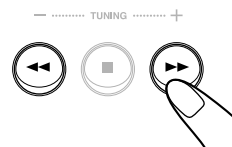

- Repita los pasos 1) y 2) para ajustar el nivel de las otras gamas de frecuencias.

4 Pulse SET/DISPLAY otra vez.

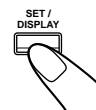
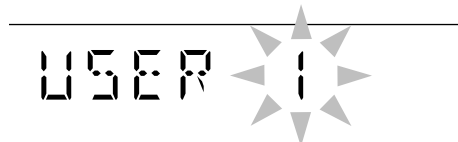

5 Gire |◀◀ / ▶▶| para seleccionar entre los modos usuario (USER 1, USER 2 y USER 3) según donde desee almacenar el patrón SEA.

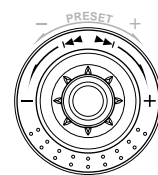

6 Pulse SET/DISPLAY otra vez.

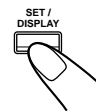

El patrón de SEA creado por usted también se almacena en el modo usuario seleccionado en el paso de arriba.

Para usar su propio modo de sonido

Seleccione el modo USER 1, USER 2 o USER 3 cuando utilice los modos de sonido. Consulte “Selección de los modos de sonido” en la página 10.



Cuando desenchufe el cable de alimentación de CA o se produzca una falla de alimentación eléctrica

El ajuste será borrado después de varios días. En este caso, ajuste otra vez los modos usuario.

Ajuste del espaciamiento de canales del sintonizador de AM

En algunos países, el espaciamiento de las emisoras AM es de 9 kHz mientras que en otros es de 10 kHz.

En la unidad SOLAMENTE:

Usted sólo podrá cambiar el espaciamiento de frecuencias del sintonizador de AM mientras se está sintonizando una emisora AM. (Consulte la página 12.)

Pulse ⏻/⏻ mientras mantienen pulsado ■.

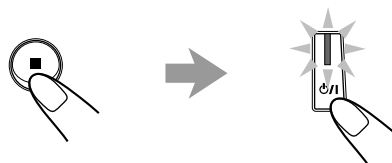

- Cada vez que pulsa el botón, el espaciamiento de frecuencias del sintonizador de AM alterna entre 9 kHz y 10 kHz.

Escuchando radiodifusiones en FM y AM



Cómo sintonizar una emisora

1 Pulse FM/AM.

La alimentación de la unidad se conecta automáticamente y se sintoniza la emisora sintonizada previamente (ya sea FM o AM).

- Cada vez que usted pulsa el botón, la banda cambia alternativamente entre FM y AM.

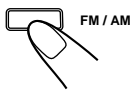

2 Comience a sintonizar las emisoras.

En la unidad:

Pulse y mantenga pulsado TUNING + o TUNING – durante más de 1 segundo.

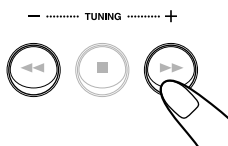

En el control remoto:

Pulse y mantenga pulsado >>> (▶▶▶) o <<<< (◀◀◀) durante más de 1 segundo.

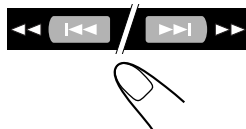

La unidad comienza a efectuar la búsqueda de las emisoras y se detiene al sintonizar una emisora con una intensidad de señal suficiente.

- Si el programa se transmite en estéreo, también se enciende el indicador ST (estéreo).

Para interrumpir la búsqueda, pulse TUNING + o TUNING – (o >>> (▶▶▶) / <<<< (◀◀◀) en el control remoto).



Cuando pulse TUNING + o TUNING – (o >>> (▶▶▶) / <<<< (◀◀◀) en el control remoto) momentáneamente y de forma repetida

La frecuencia cambia paso por paso.

Para cambiar el modo de recepción en FM

En el control remoto SOLAMENTE:

Cuando la transmisión en FM estéreo sea difícil de recibir o hayan ruidos, pulse FM MODE de manera que aparezca el indicador MONO en la pantalla. Con esto conseguirá mejorar la recepción.

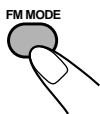

Para restablecer el efecto estereofónico, pulse FM MODE otra vez de forma que el indicador MONO se apague. En el modo estereofónico, el sonido se escuchará en estéreo cuando se transmita un programa en estéreo.

Cómo preajustar las emisoras

Usted podrá almacenar hasta 30 emisoras FM y 15 emisoras AM.

En algunos casos, pueden haber frecuencias de prueba ya memorizadas en el sintonizador ya que la fábrica ha examinado la función de preajuste del sintonizador antes de la entrega. Esto no es una anomalía. Usted podrá preajustar las emisoras que desee en la memoria siguiendo el método de preajuste.

- Hay un límite de tiempo para realizar los siguientes pasos. Si se cancelan los ajustes antes de haber terminado, comience otra vez desde el paso 2.

En la unidad SOLAMENTE:

1 Sintonice la emisora que desea preajustar.

- Consulte “Cómo sintonizar una emisora”.

2 Pulse SET/DISPLAY.

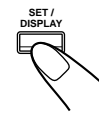
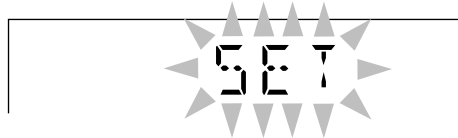

3 Gire PRESET + / – para seleccionar un número preajustado.

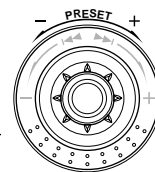
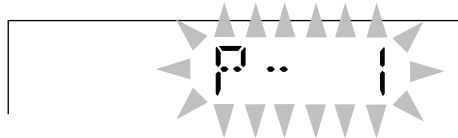

4 Pulse SET/DISPLAY otra vez.

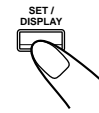

La emisora sintonizada en el paso 1 se almacena en el número de preajuste seleccionado en el paso 3.

- Almacenando una emisora nueva en un número usado se borra la almacenada previamente.



Cuando desenchufe el cable de alimentación de CA o se produzca una falla de alimentación eléctrica

Las emisoras preajustadas se borrarán en unos pocos días. En este caso, vuelva a preajustar las emisoras.

Cómo sintonizar una emisora preajustada

1 Pulse FM/AM.

La alimentación de la unidad se conecta automáticamente y se sintoniza la emisora sintonizada previamente (ya sea FM o AM).

- Cada vez que usted pulsa el botón, la banda cambia alternativamente entre FM y AM.

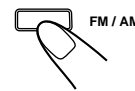

2 Seleccione un número de preajuste.

En la unidad:

Gire PRESET + / –.

En el control remoto:

Pulse los botones numéricos.

Ej.: Para el número de preajuste 5, pulse 5.

Para el número de preajuste 15, pulse +10 y luego 5.

Para el número de preajuste 25, pulse +10, +10 y luego 5.

Para el número de preajuste 30, pulse +10, +10 y luego 10.

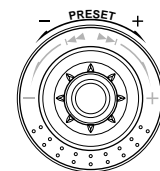
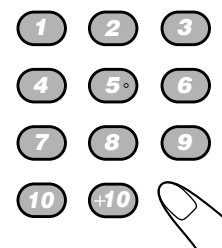

Reproducción de los CDs (CD/CD-R/CD-RW)

Esta unidad ha sido diseñada para reproducir los siguientes discos CD:

- CD (CD de audio)
- CD-R (CD-Grabable)
- CD-RW (CD-Reescribible)

El uso continuado de discos de perfil irregular (en forma de corazón, octogonales, etc.) puede dañar el equipo.

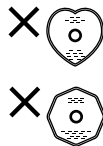

Cuando se reproduce un CD-R o CD-RW

Los CD-Rs (CD-Grabables) y los CD-RWs (CD-Reescribibles) editados por el usuario sólo se pueden reproducir si ya están "finalizados".

- Usted podrá reproducir sus CD-Rs o CD-RWs originales grabados en formato CD de música. (No obstante, dependiendo de sus características o de sus condiciones de grabación, puede suceder que no se puedan reproducir.)
- Antes de reproducir los CD-Rs o CD-RWs, lea atentamente sus correspondientes instrucciones o precauciones.
- Puede suceder que algunos CD-Rs o CD-RWs no se puedan reproducir en esta unidad debido a las características de los discos, a daños o manchas en los mismos, o a suciedad en el lente del reproductor.
- Los discos CD-RWs pueden requerir más tiempo para su lectura. Esto se debe a que la reflexión de los discos CD-RWs es menor que los discos CDs comunes.

Cómo cargar los CDs

En la unidad SOLAMENTE:

- 1 Pulse ▲ para la bandeja de disco (CD1, CD 2 y CD3) en que desea cargar el CD.**

La alimentación de la unidad se conecta y la bandeja del disco sale automáticamente.

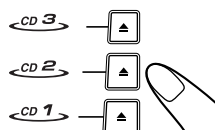

- 2 Coloque correctamente el disco en el círculo de la bandeja del disco, con su etiqueta dirigida hacia arriba.**

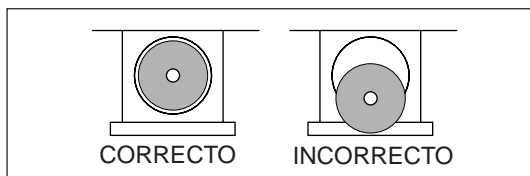

- Para escuchar un CD single (8 cm), colóquelo en el círculo interior de la bandeja del disco.

- 3 Pulse el mismo botón ▲ que el pulsado en el paso 1.**

La bandeja del disco se cierra.

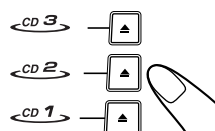

- 4 Repita los pasos 1 a 3 para colocar los otros CDs.**



Cuando cargue más de un CD de manera continua
Cuando usted pulsa ▲ de la siguiente bandeja en que desea colocar un CD, la primera bandeja del disco se cierra automáticamente y se abre la bandeja siguiente.

Acerca de las lámparas de CD preparado

Cada lámpara de CD preparado corresponde con la bandeja de disco del mismo número.

• ¿Cómo y por qué se encienden?

- Cuando conecta la alimentación de la unidad por primera vez después de enchufarla a un tomacorriente, todas las lámparas de CD preparado (CD1 READY, CD2 READY y CD3 READY) se encienden.

Posteriormente, se encenderá la(s) lámpara(s) de CD preparado correspondiente a la condición anterior.

- Cada vez que pulsa los botones de expulsión de CD—▲ (CD1, CD2 y CD3), se encenderá la correspondiente lámpara de CD preparado.

• ¿Cómo y por qué se apagan?

Sólo cuando la unidad detecta que no hay CD cargado en la bandeja, se apagará la lámpara de CD preparado correspondiente. (Aparece "NO DISC 1", "NO DISC 2" o "NO DISC 3" en la pantalla.)

• ¿Cómo y por qué parpadean?

La lámpara de CD preparado correspondiente parpadea durante la reproducción y pausa.

Para reproducir los discos enteros —Reproducción continua

Es posible reproducir los CDs continuamente.

1 Cargue los CDs.

2 Pulse uno de los botones de número de disco (CD1, CD2 y CD3) correspondiente al disco que desea reproducir.

La unidad inicia la búsqueda del CD, el cual se empieza a reproducir desde la primera pista del CD seleccionado.

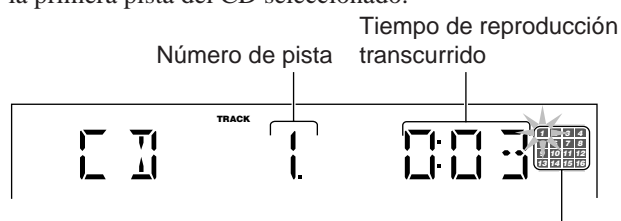
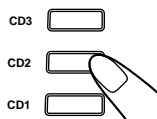

- Si en lugar de los botones de número de disco usted pulsa CD ►/||, se empezará a reproducir desde el CD actualmente seleccionado.
- Si no hay CD en la bandeja de disco seleccionado, aparecerá “NO DISC 1”, “NO DISC 2” o “NO DISC 3” en la pantalla. Luego, la unidad continuará con la búsqueda de CD desde la bandeja de disco siguiente.

Para detener la reproducción, pulse ■.

Para remover el disco, pulse ▲ para la bandeja de disco correspondiente.



Secuencia de reproducción de los CDs

Cuando hay 3 CDs* cargados en las bandejas de disco, los mismos se reproducen en una de las secuencias siguientes.

- Cuando se pulsa CD1: CD1 ⇒ CD2 ⇒ CD3 (luego se detiene)
- Cuando se pulsa CD2: CD2 ⇒ CD3 ⇒ CD1 (luego se detiene)
- Cuando se pulsa CD3: CD3 ⇒ CD1 ⇒ CD2 (luego se detiene)

* Cuando hay solamente 2 CDs cargados, se reproducen en el mismo orden, pero se omite la bandeja de disco sin el CD.

Operaciones básicas de CD

Mientras reproduce un CD, podrá realizar las operaciones siguientes.

Para cambiar CDs mientras se está reproduciendo otro

Pulse ▲ correspondiente a un CD que no se esté reproduciendo ni que esté seleccionado en este momento para expulsar y cambiar el CD.

Si cambia los CDs durante la reproducción, la reproducción actual no cesará hasta que se reproduzcan todos los CDs cambiados.

Para detener la reproducción momentáneamente

Pulse CD ►/||.

Mientras está en pausa, el tiempo de reproducción transcurrido parpadeará en la pantalla.

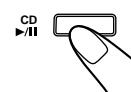

Para continuar con la reproducción, pulse de nuevo CD ►/||.

Para desplazarse a otra pista

Gire ◀◀◀ / ▶▶▶ antes o durante la reproducción (o pulse ◀◀◀ (◀◀◀) / ▶▶▶ (▶▶▶) en el control remoto).

- ◀◀◀ (o ◀◀◀ (◀◀◀)): Retrocede al comienzo de la pista actual o anteriores.
- ▶▶▶ (o ▶▶▶ (▶▶▶)): Salta al comienzo de la pista siguiente o posteriores.

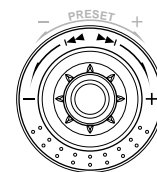

Para para localizar un punto determinado en una pista

Durante la reproducción, pulse y mantenga pulsado ◀◀ o ▶▶ (o ◀◀◀ (◀◀◀) / ▶▶▶ (▶▶▶) en el control remoto).

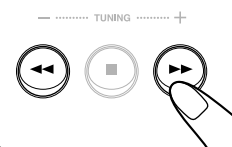

- ◀◀ (o ◀◀◀ (◀◀◀)): Búsqueda hacia atrás a alta velocidad.
- ▶▶ (o ▶▶▶ (▶▶▶)): Búsqueda hacia adelante a alta velocidad.

Para ir directamente a otra pista usando los botones numéricos

En la control remoto SOLAMENTE:

Pulsando el(los) botón(es) numérico(s) antes o durante la reproducción, podrá iniciar la reproducción del número de pista deseado.

Ej.: Para el número de pista 5, pulse 5.

Para el número de pista 15, pulse +10 y luego 5.

Para el número de pista 20, pulse +10 y luego 10.

Para el número de pista 32, pulse +10, +10, +10 y luego 2.

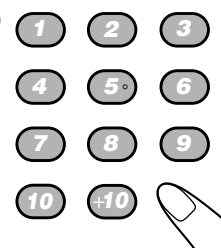

Programando el orden de reproducción de las pistas—Reproducción programada

Antes de comenzar la reproducción, podrá programar la unidad para reproducir en cualquier orden deseado. **Se pueden programar hasta 32 pistas.**

- Para utilizar la reproducción repetitiva (consulte la página 17) para la reproducción programada, pulse REPEAT después de iniciar la reproducción programada. Sólo REPEAT 1 y REPEAT ALL se pueden seleccionar para la reproducción programada.
- Hay un límite de tiempo para realizar los siguientes pasos. Si se cancelan los ajustes antes de haber terminado, comience otra vez desde el paso 2.

1 Cargue los CDs.

- Si la fuente de reproducción actual no es el reproductor de CD, pulse CD ►/II, luego ■ antes de avanzar al paso siguiente.

2 Activación del modo de reproducción programada.

En la unidad:

Pulse CD PLAY MODE repetidamente hasta que aparezca “CD PROGRAM” en la pantalla.

- Cada vez que pulsa el botón, el modo de reproducción cambia de la siguiente manera:

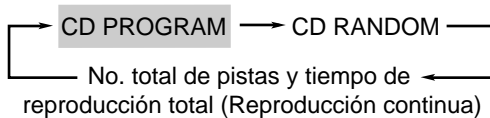

En el control remoto:

Pulse PROGRAM veces hasta que aparezca “CD PROGRAM” en la pantalla.

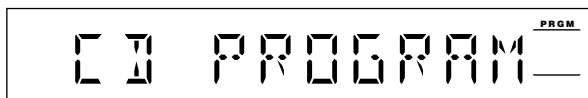

- Si el programa está almacenado en la memoria, se llamará el programa.
- El indicador PRGM (programa) también se enciende en la pantalla.

3 Pulse uno de los botones del número de disco (CD1, CD2 y CD3) para seleccionar el número de disco que desea reproducir.

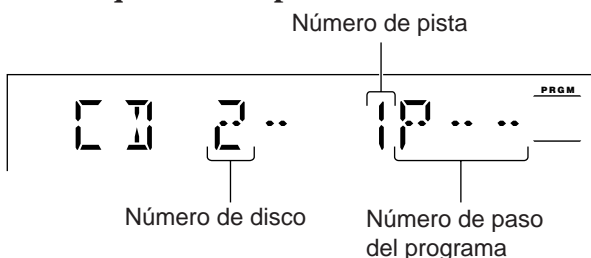
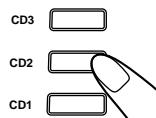

4 Seleccione una pista del CD seleccionado en el paso de arriba.

En la unidad:

Gire ◀◀ / ▶▶ para seleccionar el número de pista y pulse SET/DISPLAY.

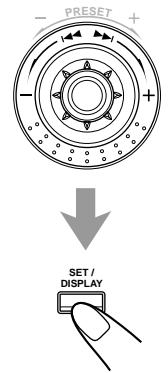

En el control remoto:

Pulse los botones numéricos.

- Con respecto al uso de los botones numéricos, consulte “Para ir directamente a otra pista usando los botones numéricos” en la página 14.

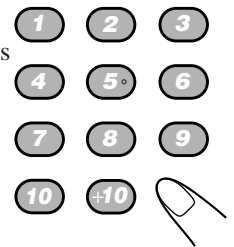

5 Programe las otras pistas deseadas.

- Para programar pistas del mismo disco, repita el paso 4.
- Para programar pistas de un disco diferente, repita los pasos 3 y 4.

6 Pulse CD ►/II.

Las pistas se reproducen en el orden programado por usted.



Para detener la reproducción, pulse ■.





Para salir del modo de reproducción programada, pulse CD PLAY MODE (o pulse PROGRAM en el control remoto) repetidamente hasta que aparezca PRGM (programa) se apaga. El programa realizado por usted se almacena en la memoria.







- **Si intenta programar la pista 33ª**
Aparecerá “CD FULL” en la pantalla.
- **Si su entrada es ignorada**
Significa que ha intentado programar una pista de una bandeja vacía, o un número de pista que no existe en el CD (por ejemplo, se ha seleccionado la pista 14 en un CD que tiene solamente 12 pistas). Tales entradas se ignoran.

Para verificar los detalles de la programación

En la control remoto SOLAMENTE:

Antes de la reproducción, podrá verificar la secuencia programada pulsando   () o  .

-  (): Muestra las pistas programadas en el orden inverso.
-  : Muestra las pistas en el orden programado.

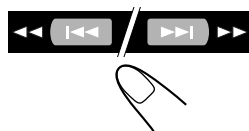

Para modificar la programación

Antes o después de la reproducción, podrá borrar la pista programada en último término pulsando CANCEL/DEMO (o pulse PROGRAM CANCEL en el control remoto).

- Cada vez que pulsa el botón, se borrará la pista programada en último término.

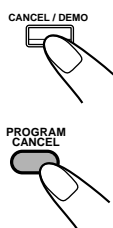

Para añadir pistas a la programación antes de empezar a reproducir, simplemente seleccione los números de pistas que desea añadir siguiendo el paso 4 del procedimiento de programación en la página 15. Si desea añadir pistas desde otro disco, siga los pasos 3 y 4.

Para borrar toda la programación antes o después de la reproducción, pulse y mantenga pulsado  hasta que aparezca “CD PROGRAM” en la pantalla.



- El programa realizado por usted también será borrado,
 - cuando desenchufe el cable de alimentación de CA, o
 - cuando se produce una interrupción de la corriente eléctrica.

Para reproducir al azar—Reproducción aleatoria

Las pistas de todos los CDs cargados se reproducen de forma aleatoria.

- Para usar la reproducción repetitiva (consulte la página 17) para la reproducción aleatoria, pulse REPEAT después que se inicie la reproducción aleatoria. Sólo REPEAT 1 y REPEAT ALL se pueden seleccionar para la reproducción aleatoria.

1 Cargue los CDs.

- Si la fuente de reproducción actual no es el reproductor de CD, pulse CD /II, luego  antes de avanzar al paso siguiente.

2 Activación del modo de reproducción aleatoria.

En la unidad:

Pulse CD PLAY MODE repetidamente hasta que aparezca “CD RANDOM” en la pantalla.

- Cada vez que pulsa el botón, el modo de reproducción cambia de la siguiente manera:

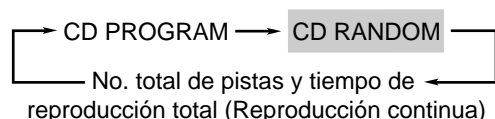

En el control remoto:

Pulse RANDOM veces hasta que aparezca “CD RANDOM” en la pantalla.

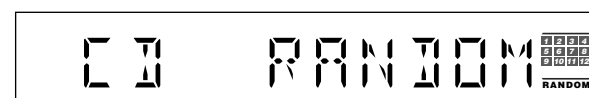

- El indicador RANDOM también se enciende en la pantalla.





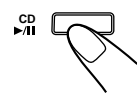

3 Pulse CD /II.

Las pistas se reproducen al azar. La reproducción aleatoria finaliza después que se reproduzcan todas las pistas una vez.



Para omitir la pista que se está reproduciendo, gire   /   hacia la derecha (o pulse   en el control remoto).



Si cuando gire   /   hacia la izquierda (o pulse  () en el control remoto)

- No podrá regresar a las pistas anteriores durante la reproducción aleatoria.
- Sólo se podrá reiniciar la pista que se está reproduciendo actualmente.

Para detener la reproducción, pulse .

- La reproducción aleatoria también se detiene cuando se abre una de las bandejas de disco.

Para salir del modo de reproducción aleatoria, pulse repetidamente CD PLAY MODE (o pulse RANDOM en el control remoto) hasta que el indicador RANDOM se apague después que se detenga la reproducción.



Para repetir las pistas o los CDs —Reproducción repetitiva

Usted podrá hacer que todos los CDs, la programación o la pista que se está reproduciendo en ese momento se repita tantas veces como se desee.

Para la reproducción repetitiva, pulse REPEAT durante o antes de la reproducción.

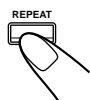

- Cada vez que usted pulsa el botón, el modo de reproducción repetitiva cambia de la siguiente manera:

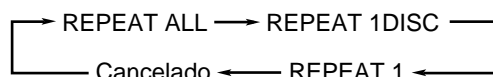

El indicador el modo de reproducción repetitiva se enciende en la pantalla.

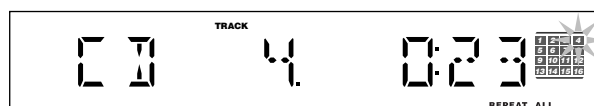

REPEAT ALL: Repite todas las pistas de todos los CDs (continuamente o al azar), o todas las pistas de la programación.

REPEAT 1DISC: Repite todas las pistas de un CD.

REPEAT 1: Repite una pista de un CD.

Para cancelar la reproducción repetitiva, pulse REPEAT repetidas veces hasta que el indicador el modo de reproducción repetitiva desaparezca de la pantalla.



“REPEAT 1DISC” no se selecciona ni para reproducción programada ni para reproducción aleatoria

Se cancela cuando selecciona reproducción programada o reproducción aleatoria.

Inhibiendo la expulsión del disco —Bloqueo de la bandeja

Usted puede inhibir la expulsión del CD de la unidad y bloquear los discos.

- Esta operación es posible solamente cuando la fuente es el reproductor de CD.

En la unidad SOLAMENTE:

Para inhibir la expulsión del disco, pulse ▲ mientras mantiene pulsado ■. (Si hay alguna bandeja de disco abierta, primero ciérrela.)

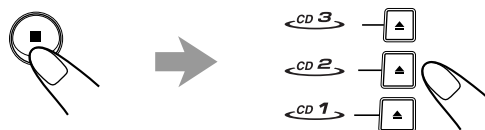

Aparecerá “LOCKED” durante unos momentos en la pantalla y los CDs cargados quedarán bloqueados.

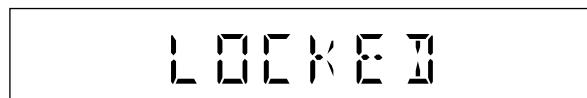

Para cancelar la inhibición y desbloquear los CDs, pulse ▲ para cualquier bandeja de disco mientras mantiene pulsado ■. Aparece “UNLOCKED” durante unos momentos en la pantalla y los CDs cargados quedarán desbloqueados.

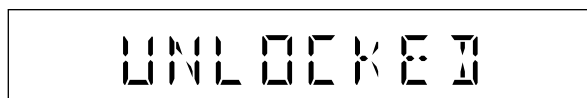

Si intenta expulsar el CD mientras se está usando el bloqueo de bandeja

Aparecerá “LOCKED” para informarle que la bandeja del disco está bloqueada.

Reproducción de las cintas

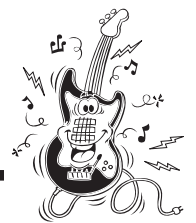

Usted podrá reproducir cintas del tipo I sin cambiar ningún ajuste.

Reproducción de una cinta

1 Pulse \blacktriangle EJECT de la cassette platina.

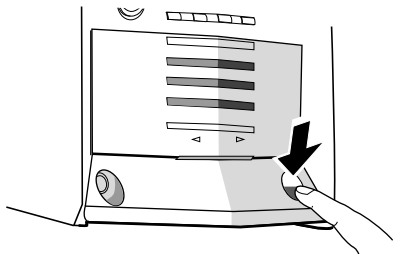

2 Insertar una cassette, con la parte expuesto de la cinta hacia abajo.

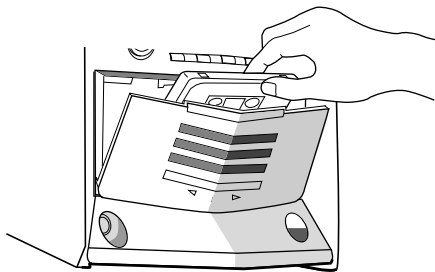

3 Cierre el portacassette suavemente.

4 Pulse TAPE $\blacktriangleleft \blacktriangleright$.

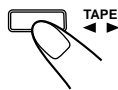

La cinta empieza a reproducirse y el indicador de dirección de la cinta (\blacktriangleright o \blacktriangleleft) comienza a destellar lentamente para indicar la dirección de transporte de la cinta.

• Cada vez que usted pulsa el botón, la dirección de la cinta cambia y aparece “REVERSE” durante unos momentos en la pantalla.

\blacktriangleright : reproduce el lado delantero.

\blacktriangleleft : reproduce el lado inverso.

• Si no hay un cassette insertado, aparecerá “NO TAPE” en la pantalla.

Cuando el lado que se está reproduciendo llegue al final, la platina se detendrá automáticamente si el modo de inversión no está activado. (Consulte “Para reproducir ambos lados repetidamente—Modo de inversión”).

Para detener la reproducción, pulse \blacksquare .

Para rebobinar rápidamente hacia la izquierda o la derecha, pulse \blacktriangleleft o \blacktriangleright (o $\blacktriangleleft \blacktriangleleft$ ($\blacktriangleleft \blacktriangleleft$) / $\blacktriangleright \blacktriangleright$ ($\blacktriangleright \blacktriangleright$)) en el control remoto) mientras la cinta está detenida.

El indicador de dirección de la cinta (\blacktriangleright o \blacktriangleleft) comienza a parpadear rápidamente en la pantalla.

Para sacar el cassette, pulse \blacktriangle EJECT de la abierta el portacassette.



No se recomienda usar cintas C-120 ni cintas delgadas, dado que podrían deteriorarse las características. Además, estas cintas tienden a enredarse en los rodillos presionadores y los cabrestantes.

Para reproducir ambos lados repetidamente —Modo de inversión

Cuando utiliza el modo de inversión, la cinta se invierte automáticamente al llegar al final y la unidad empieza a reproducir el otro lado de la cinta, repitiéndose el proceso.

En la unidad SOLAMENTE:

Para usar el modo de inversión, pulse REVERSE MODE de manera que el indicador del modo de inversión se encienda en la pantalla como $\blacktriangleleft \blacktriangleright$.

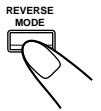

Para cancelar el modo de inversión, pulse el botón otra vez de manera que el indicador del modo de inversión se encienda en la pantalla como $\blacktriangleright \blacktriangleleft$.

Cómo encontrar el comienzo de una canción —Exploración de piezas musicales

La exploración de piezas musicales le permite localizar el comienzo de una determinada canción. La exploración de piezas musicales localiza las porciones en blanco existentes normalmente entre las canciones grabadas y reproduce la siguiente canción.

Para localizar el comienzo de la canción actual

Durante la reproducción, pulse $\blacktriangleleft \blacktriangleleft$ o $\blacktriangleright \blacktriangleright$ (o $\blacktriangleleft \blacktriangleleft$ ($\blacktriangleleft \blacktriangleleft$) / $\blacktriangleright \blacktriangleright$ ($\blacktriangleright \blacktriangleright$)) en el control remoto) en la **dirección opuesta** a la de reproducción de la cinta.

El indicador de dirección de la cinta del lado opuesto a la reproducción comienza a parpadear intermitentemente.

La búsqueda se detiene automáticamente al comienzo de la canción actual, la cual comienza a reproducirse automáticamente.

Para localizar el comienzo de la canción siguiente

Durante la reproducción, pulse $\blacktriangleleft \blacktriangleleft$ o $\blacktriangleright \blacktriangleright$ (o $\blacktriangleleft \blacktriangleleft$ ($\blacktriangleleft \blacktriangleleft$) / $\blacktriangleright \blacktriangleright$ ($\blacktriangleright \blacktriangleright$)) en el control remoto) en la **misma dirección** que la reproducción de la cinta.

El indicador de dirección de la cinta del lado la misma dirección comienza a parpadear intermitentemente.

La búsqueda se detiene automáticamente al comienzo de la siguiente canción, la cual empieza a reproducirse automáticamente.

La exploración de piezas musicales detecta la sección en blanco de 4 segundos de duración existentes entre las canciones y por lo tanto, no funcionará correctamente en los siguientes casos



- Cuando no hay sección en blanco al comienzo de una canción.
- Hay ruidos (atribuibles frecuentemente a mala calidad o demasiado uso de la duplicación) en las secciones en blanco.
- Canciones conteniendo partes largas, muy silenciosas.

Grabación

IMPORTANTE:

- La grabación o reproducción de material protegido por la ley del copyright sin el consentimiento de sus respectivos titulares podría resultar ilegal.
- El nivel de grabación se ajusta correctamente de manera automática. Por lo tanto, no será afectado por los mandos VOLUME, SUBWOOFER LEVEL y SOUND MODE. De esta manera, durante la grabación, es posible ajustar el sonido que se está escuchando sin que el nivel de grabación resulte afectado.
- Si las grabaciones realizadas por usted contienen demasiado ruido o perturbaciones estáticas, podría ser que la unidad se encuentra demasiado cerca de un televisor. Aumente la distancia entre el televisor y la unidad.
- Podrá usar cintas tipo I para la grabación.

Para proteger sus grabaciones

Los cassettes tienen dos lengüetas pequeñas en la parte posterior para protección contra el borrado accidental y la regrabación.

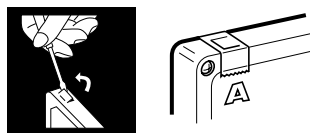

Para proteger sus grabaciones, quite estas lengüetas.

Para volver a grabar una cinta protegida, tape los orificios con cinta adhesiva.

Para mantener la mejor calidad de sonido de grabación y de reproducción

Si están sucios los cabezales, cabrestantes y rodillos presionadores de las platinas de cassette, podrá producirse lo siguiente:

- Pérdida de la calidad del sonido
- Sonido discontinuo
- Desvanecimiento
- Borrado incompleto
- Dificultades en la grabación

Para limpiar los cabezales, cabrestantes y rodillos presionadores

Limpie con un palillo de algodón humedecido con alcohol.

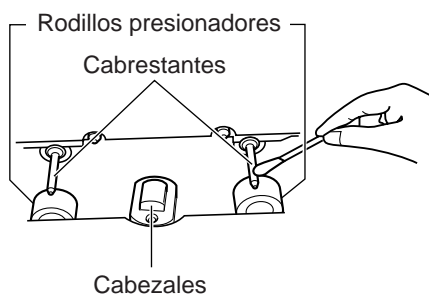

Para desmagnetizar los cabezales

Apague la unidad y utilice un desmagnetizador de cabezales (disponible en las tiendas que venden productos electrónicos y discos).

Grabación en una cinta

- 1 Pulse **▲ EJECT** para insertar una cassette grabable con la parte expuesta de la cinta hacia abajo.

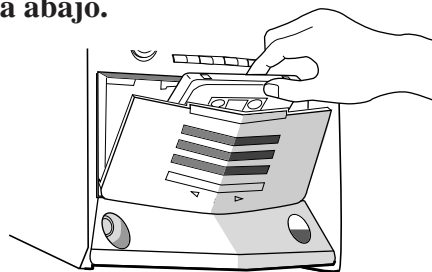

- 2 Cierre el portacassette suavemente.
 - Si desea grabar en ambos lados de la cinta, consulte “Para grabar en ambos lados—Modo de inversión”.
- 3 Verifique la dirección de la cinta el cassette platina.
 - Si la dirección de la cinta no es correcta, pulse **TAPE ◀▶** dos veces y luego **■** para cambiar de dirección.
- 4 Comience a reproducir la fuente—FM, AM, reproductor de CD, o equipo auxiliar conectado a los jacks AUX.
 - Cuando la fuente es CD, también podrá usar la grabación directa de CD—(consulte la página 20) y la grabación con edición automática—(consulte la página 21).
- 5 Inicie la grabación.

En la unidad:

Pulse **REC START/STOP**.

En el control remoto:

Pulse y mantenga pulsado

REC START/STOP durante más de 1 segundo.

La lámpara REC (grabación) parpadea al iniciarse la grabación, y el indicador de dirección de la cinta (▶ o ◀) comienza a parpadear lentamente.

- Si no hay cassette insertado, aparecerá “NO TAPE” en la pantalla. Si se ha insertado una cinta protegida, aparecerá “NO REC” en la pantalla.



Para detener la grabación inmediatamente, pulse **REC START/STOP** o **■** (o pulse y mantenga pulsado **REC START/STOP** en el control remoto durante más de 1 segundo).

Para sacar el cassette, pulse **▲ EJECT** de la abierta el portacassette.

Para grabar en ambos lados—Modo de inversión

En la unidad SOLAMENTE:

Pulse **REVERSE MODE** de manera que el indicador del modo de inversión se encienda en la pantalla como—**(Z)**.

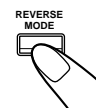

- Cuando utiliza el modo de inversión para la grabación, empiece a grabar primero en la dirección de avance (▶). De lo contrario, la grabación se interrumpirá al terminar de grabar en un solo lado (inverso) de la cinta.

Para cancelar el modo de inversión, pulse el botón otra vez de manera que el indicador del modo de inversión se encienda en la pantalla como—**Z**.

Grabación sincronizada de CD

Utilizando los métodos de grabación sincronizada de CD, podrá iniciar y detener simultáneamente la reproducción de CD y la grabación de la cinta.

La grabación sincronizada de CD se compone de lo siguiente:

- Grabación directa de CD
- Grabación con edición automática

■ Grabación directa de CD

Todo lo del CD es copiado en la cinta en el mismo orden que el CD o de acuerdo con el orden realizado para el modo de programación.

En la unidad SOLAMENTE:

- 1 Pulse  EJECT para insertar una cassette grabable con la parte expuesta de la cinta hacia abajo.**

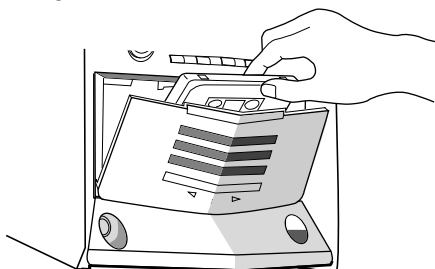

- 2 Cargue los CDs.**

- 3 Pulse uno de los botones de número de disco (CD1, CD2 y CD3) para seleccionar el disco y luego .**

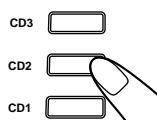

- Si desea realizar un programa, efectúe los pasos **2** a **5** en la página 15. Después de realizar el programa, vaya al paso siguiente.

- 4 Pulse CD REC START.**

Aparece “CD REC” en la pantalla y la lámpara REC (grabación) parpadea al iniciarse la grabación.

Se inicia la grabación en la platina de cassette mientras el reproductor de CD inicia la reproducción.

Al efectuarse la grabación, “CD REC FINISHED” se desplaza en la pantalla, y la lámpara REC (grabación) se apaga. Tanto la platina de cassette como el reproductor de CD se detienen automáticamente.

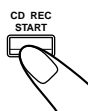

Para detener la grabación, pulse  hasta crea una parte en blanco de 4 segundos en la cinta de grabación. (Recuerde que la sección en blanco de 4 segundos es importante cuando se utiliza la exploración de piezas musicales—consulte la página 18.)





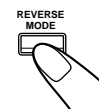

Para grabar en ambos lados—Modo de inversión

En la unidad SOLAMENTE:

Pulse REVERSE MODE de manera que el indicador del modo de inversión se encienda en la pantalla como .



- Cuando utilice el modo de inversión para la grabación directa de CD, empiece a grabar primero en la dirección de avance (). Cuando la cinta llegue al final mientras se está grabando una canción en la dirección de avance () , la última canción será grabada al comienzo del lado de inversión ().

Si inicia la grabación en el lado inverso () , la grabación se interrumpirá al terminar de grabar sólo en ese lado (inverso) de la cinta.

Para cancelar el modo de inversión, pulse el botón otra vez de manera que el indicador del modo de inversión se encienda en la pantalla como .



■ Grabación con edición automática

Utilizando la grabación con edición automática, podrá grabar las pistas del CD de manera que quepan en la cinta. La grabación con edición automática efectúa la programación seleccionando las pistas del CD en orden numérico. No obstante, para evitar que la última pista del lado delantero resulte cortada, se seleccionará la última pista para que quepa en la cinta remanente.

En la unidad SOLAMENTE:

1 Cargue los CDs.

- Si la fuente de reproducción actual no es el reproductor de CD, pulse CD ►/II, y luego ■ antes de proceder al paso siguiente.

2 Pulse EDIT.

MISC ..



3 Pulse el botón del número de disco (CD1, CD2 y CD3) correspondiente al disco desde el cual desea grabar.

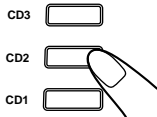

TAPE [.. ..



TAPE [60

Aparece el largo óptimo de cinta para este disco.

Para cambiar manualmente el largo de la cinta

Si el largo de cinta seleccionado no es satisfactorio, podrá cambiarlo girando ◀◀ / ▶▶ en la unidad.

Usted podrá seleccionar el largo de la cinta entre los siguientes—40, 46, 50, 54, 60, 64, 70, 74, 80, 84 y 90.

4 Pulse SET/DISPLAY.

- Cada vez que usted pulsa el botón, las pistas a grabar en el lado delantero (“SIDE-A”) y en el lado inverso (“SIDE-B”) cambian alternativamente en la pantalla.

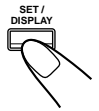

Aparecen las pistas que se van a grabar en el lado inverso (SIDE-B).

SIDE .. B

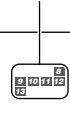

5 Insertar una cassette grabable del largo apropiado en la cassette platina.

6 Pulse REVERSE MODE de manera que se encienda el indicador del modo de inversión como (Z).

- Si no se activa el modo de inversión, la grabación se detiene al terminar de grabar en el lado delantero de la cinta.

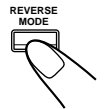

7 Pulse CD REC START.

Aparece “CD REC”, luego “TAPE SIDE-A STAND-BY” se desplaza en la pantalla, y la lámpara REC (grabación) parpadea.

El portacassette comienza a grabar y unos 10 segundos después, el reproductor de CD empieza a reproducir. Al efectuarse la grabación, “CD REC FINISHED” se desplaza en la pantalla, y la lámpara REC (grabación) se apaga. Tanto la platina de cassette como el reproductor de CD se detienen automáticamente.

- Si la cinta no está rebobinada, el portacassette la rebobinará antes de que se inicie la grabación.
- Se creará automáticamente una sección en blanco de aproximadamente 10 segundos al comienzo de cada lado de la cinta.

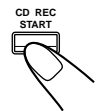

Para detener la grabación con edición automática

Pulse REC START/STOP o ■ hasta crea una parte en blanco de 4 segundos en la cinta de grabación. (Recuerde que la sección en blanco de 4 segundos es importante cuando se utiliza la exploración de piezas musicales—consulte la página 18.)

Para cancelar la grabación con edición automática

Pulse CANCEL/DEMO antes o después de la grabación.

Uso de los micrófonos

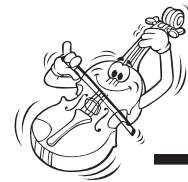

Utilizando dos micrófonos, podrá disfrutar cantando con acompañamiento musical (Karaoke) o con mezcla microfónica.

- El ajuste del control MIC LEVEL es válido para ambos micrófonos conectados a las tomas MIC 1 y MIC 2.

IMPORTANTE:

- Al conectar o desconectar el micrófono, siempre ajuste MIC LEVEL a MIN.
- Cuando no utilice los micrófonos, manténgalos desconectados.

Cantando con acompañamiento musical —Karaoke

■ Enmascaramiento vocal

El enmascaramiento vocal reduce la voz del cantante de la fuente de reproducción, y le permite reemplazarla por su voz cantando ante los micrófonos con acompañamiento musical.

1 Gire MIC LEVEL a MIN.



2 Conecte el(los) micrófono(s) (no suministrados) a la toma MIC 1 y/o MIC 2.

3 Pulse KARAOKE en el control remoto.



Aparece “KARAOKE” durante 2 segundos y el indicador KARAOKE también se enciende en la pantalla.

4 Comience a reproducir la fuente—CD, cinta u otro componente conectado.

5 Ajuste MIC LEVEL y el nivel de volumen como cuando canta ante el(los) micrófono(s).

- Si lo desea, podrá grabar su voz mientras canta pulsando REC START/STOP. (Para mayor información, consulte la página 19.)

Para cancelar el enmascaramiento vocal, pulse de nuevo KARAOKE en el control remoto.

- Aparece “OFF” durante 2 segundos y el indicador KARAOKE se apaga. Se reanuda la reproducción estéreo normal.

Para aplicar un eco a su voz

En la control remoto SOLAMENTE:

Pulse ECHO para que el indicador ECHO se encienda en la pantalla.

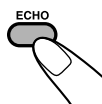

- Cada vez que pulsa el botón, el nivel de eco cambia de la siguiente manera:

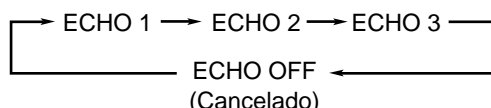

Cuanto mayor sea el número, mayor será el efecto de eco aplicado a su voz.



Si se produce silbido o aullido (reacción acústica) mientras está usando el(los) micrófono(s)

Para evitar ruidos, realice las siguientes acciones.

- Ajuste MIC LEVEL y nivel de volumen.
- No dirija el(los) micrófono(s) hacia los altavoces.
- Cuando hay dos micrófonos conectados, desconecte el interruptor del micrófono no utilizado.



Si utiliza las siguientes fuentes como fuente de reproducción para Karaoke (enmascaramiento vocal), no podrá obtener resultados satisfactorios

- Programas de radio—las señales de radio no son tan seguras como las señales de una cinta o de un CD.
- Fuentes monofónicas.
- Cintas con copias defectuosas.
- Fuentes grabadas con dúos, eco fuerte, coros, o sólo con muy pocos instrumentos.

■ Mezcla de micrófono

Cuando cante con el acompañamiento musical de cintas múltiplex o CDs, realice el siguiente procedimiento:

1 Conecte el(los) micrófono(s).

2 Comience a reproducir la fuente—CD, cinta u otro componente conectado.

3 Ajuste MIC LEVEL y el nivel de volumen como cuando canta ante el(los) micrófono(s).

- Si lo desea, podrá grabar su voz mientras canta pulsando REC START/STOP. (Para mayor información, consulte la página 19.)

Para usar el micrófono solamente

Si lo desea, podrá usar su(s) micrófono(s) y grabar sin ninguna música de fondo.

1 Conecte el(los) micrófono(s).

2 Pulse CD ►/II y luego ■.

No se escucha ninguna música de fondo.

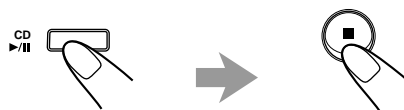

3 Ajuste MIC LEVEL y el nivel de volumen como cuando canta ante el(los) micrófono(s).

- Si lo desea, podrá grabar su voz mientras canta pulsando REC START/STOP. (Para mayor información, consulte la página 19.)

Uso de los temporizadores

Se disponen de tres temporizadores—DAILY (temporizador de diario), REC (temporizador de grabación) y SLEEP (temporizador de apagado).

Antes de usar estos temporizadores, deberá ajustar el reloj incorporado a la unidad. (Consulte la página 9.)

Uso del temporizador de ajuste diario

Con el temporizador de ajuste diario, podrá despertarse con la música o su programa de radio favorito.

Podrá programar el temporizador con la unidad encendida o apagada; sin embargo, si el modo ecológico está activado, no podrá ajustar el reloj mientras la unidad está apagada.

Cómo funciona el temporizador de ajuste diario

La unidad se enciende automáticamente, ajusta el volumen al nivel preestablecido y empieza a reproducir la fuente especificada al llegar la hora de inicio programada (“DAILY” y el indicador DAILY (temporizador de diario) parpadear justo antes de la hora de inicio programada y indicador DAILY (temporizador de diario) continúa parpadeo mientras está operando el temporizador). Luego, al llegar a la hora de término programada (“DAILY OFF” parpadear justo antes de la hora de apagado), la unidad se apaga automáticamente (en espera).

El temporizador diario funciona todos los días, automáticamente. Si no desea utilizar el temporizador diario, desactívelo. (Consulte “Para activar o desactivar el temporizador de ajuste diario después de terminar su ajuste” en la página 24.) Los ajustes del temporizador permanecen almacenados en la memoria hasta que usted los cambie.

- Hay un límite de tiempo para realizar los siguientes pasos. Si se cancelan los ajustes antes de haber terminado, comience otra vez desde el paso 1.
- Para corregir una entrada incorrecta mientras está programando el temporizador, pulse CANCEL/DEMO.

Antes de comenzar...

- Cuando utiliza un CD como fuente de reproducción—
 - Asegúrese de que haya un CD en la bandeja del número de disco seleccionado.
- Cuando utiliza una cinta como fuente de reproducción—
 - Asegúrese de que haya una cinta cargada en la cassette platina.
 - Asegúrese de que la dirección de la cinta sea correcta.
- Cuando utiliza el componente exterior como fuente de reproducción—
 - Asegúrese de ajustar también el temporizador equipado con el componente exterior.

En la unidad SOLAMENTE:

- 1 Pulse **CLOCK/TIMER** repetidas veces hasta que aparezca “DAILY” en la pantalla.

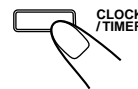

El indicador  (temporizador) se enciende y el indicador DAILY (temporizador de diario) también empieza a parpadear en la pantalla.



- Cada vez que usted pulsa el botón, los modos de ajuste del temporizador cambian de la siguiente manera:





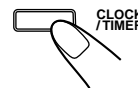

- 2 Pulse **CLOCK/TIMER** otra vez.

Aparece “TIMER” durante 2 segundos y luego la unidad entra en el modo de ajuste de la hora de inicio.



- 3 Indique la hora de inicio deseada.

- 1) Gire  /  para ajustar la hora y luego pulse SET/DISPLAY.
- 2) Gire  /  para ajustar los minutos y luego pulse SET/DISPLAY. Aparece “SET” durante 1 segundo y luego la unidad entra en el modo de ajuste de la hora de término.

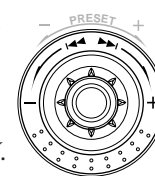

4 Indique la hora de término deseada (en espera).

- 1) Gire para ajustar la hora y luego pulse SET/DISPLAY.
- 2) Gire para ajustar los minutos y luego pulse SET/DISPLAY.
Aparece "SET" durante 1 segundo y luego la unidad entra en el modo de selección de fuente.

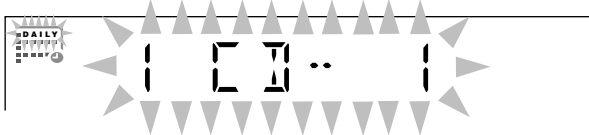

5 Gire para seleccionar la fuente de reproducción y luego pulse SET/DISPLAY.

Aparece "SET" durante 1 segundo.

- La fuente cambia de la siguiente manera:



TUNER FM: sintoniza una emisora FM preajustada.

→ Vaya al paso 6.

TUNER AM: sintoniza una emisora AM preajustada.

→ Vaya al paso 6.

1 CD-- 1: se reproduce la pista especificada del disco especificado. → Vaya al paso 6.

TAPE: se reproduce la cinta el portacassette.
→ Vaya al paso 7.

AUX IN: se reproduce una fuente exterior.
→ Vaya al paso 7.

6 Cuando selecciona "TUNER FM" o "TUNER AM"

Gire para seleccionar el número de la emisora preajustada y luego pulse SET/DISPLAY.

La unidad entra en el modo de ajuste de volumen.

Cuando selecciona "1 CD-- 1"

- 1) Gire para seleccionar el número de disco y luego pulse SET/DISPLAY.
Aparece "SET" durante 1 segundo.
- 2) Gire para ajustar el número de pista y luego pulse SET/DISPLAY.
Aparece "SET" durante 1 segundo y luego la unidad entra en el modo de ajuste de volumen.

7 Gire para ajustar el nivel de volumen.

- El nivel de volumen cambia de la siguiente manera:

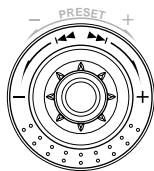
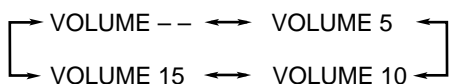

- Si usted selecciona "VOLUME --", el volumen se ajusta al nivel en que estaba ajustado en último término al apagar la unidad.

8 Pulse SET/DISPLAY para finalizar el ajuste de temporizador de ajuste diario.

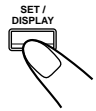

El indicador DAILY (temporizador de diario) deja de destellar y permanece iluminado. Aparece "OK ✓" en la pantalla durante 2 segundos. Los ajustes realizados por usted se visualizan en la pantalla en orden secuencial para su confirmación.

9 Pulse para apagar la unidad (en espera) si ha ajustado el temporizador de ajuste diario con la unidad encendida.

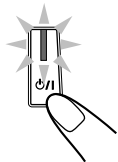

- Si enciende la unidad al llegar a la hora de inicio programada por el temporizador
El temporizador de ajuste diario no funciona.
- Aun cuando desenchufe el cable de alimentación de CA o se produzca una interrupción de la corriente eléctrica
Una vez programado el temporizador, su ajuste podrá retenerse en la memoria durante varios días. En este caso, verifique si el temporizador permanece o no programado.

Para activar o desactivar el temporizador de ajuste diario después de terminar su ajuste

1 Pulse CLOCK/TIMER repetidas veces hasta que aparezca "DAILY" en la pantalla.

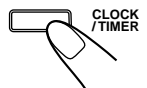

El indicador (temporizador) se enciende y el indicador DAILY (temporizador de diario) también empieza a parpadear en la pantalla.

2 Para desactivar el temporizador de ajuste diario, pulse CANCEL/DEMO.

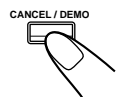

El indicador DAILY (temporizador de diario) se apagan en la pantalla (aparece "DAILY OFF" durante unos momentos). El temporizador de ajuste diario se cancela, pero su ajuste queda retenido en la memoria.

0

Para activar el temporizador de ajuste diario, pulse SET/DISPLAY.

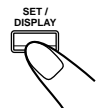

Aparece "OK ✓" en la pantalla durante 2 segundos. Los ajustes realizados por usted aparecen en la pantalla en orden secuencial para su confirmación.

Uso del temporizador de grabación

Con el temporizador de grabación, podrá grabar automáticamente un programa de radio en una cinta. Podrá programar el temporizador con la unidad encendida o apagada; sin embargo, si el modo ecológico está activado, no podrá ajustar el reloj mientras la unidad está apagada.

Cómo funciona el temporizador de grabación

La unidad se enciende automáticamente, sintoniza la emisora especificada, ajusta el nivel de volumen a "VOLUME MIN", y empieza a grabar cuando llega la hora de inicio programada ("REC" y el indicador REC (temporizador de grabación) parpadear justo antes de la hora de inicio y el indicador REC (temporizador de grabación) continúa parpadeo mientras está operando el temporizador). Luego, al llega la hora de término programada ("REC OFF" parpadear justo antes de la hora de término) la unidad se apaga automáticamente (en espera).

Los ajustes del temporizador permanecen almacenados en la memoria hasta que usted los cambie.

- Hay un límite de tiempo para realizar los siguientes pasos. Si se cancelan los ajustes antes de haber terminado, comience otra vez desde el paso 2.
- Para corregir una entrada incorrecta mientras está programando el temporizador, pulse CANCEL/DEMO.

En la unidad SOLAMENTE:

1 Insertar una cassette grabable con la parte expuesta de la cinta hacia abajo.

2 Pulse CLOCK/TIMER repetidas veces hasta que aparezca "REC" en la pantalla.



El indicador  (temporizador) se enciende y el indicador REC (temporizador de grabación) también empieza a destellar en la pantalla.

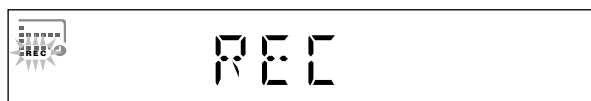

- Cada vez que usted pulsa el botón, los modos de ajuste del temporizador cambia de la siguiente manera:

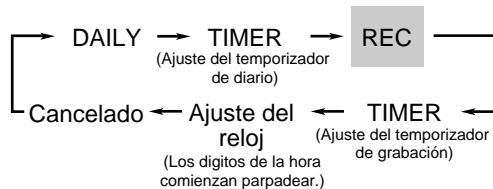



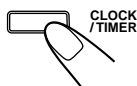

3 Pulse CLOCK/TIMER otra vez.

Aparece "TIMER" durante 2 segundos y luego la unidad entra en el modo de ajuste de la hora de inicio.





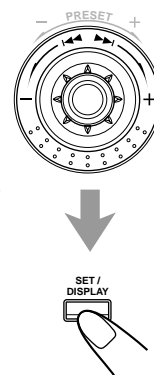

4 Indique la hora de inicio deseada.





- 1) Gire  /  para ajustar la hora y luego pulse SET/DISPLAY.
- 2) Gire  /  para ajustar los minutos y luego pulse SET/DISPLAY. Aparece "SET" durante 1 segundo y luego la unidad entra en el modo de ajuste de la hora de término.



5 Indique la hora de término deseada (en espera).

- 1) Gire  /  para ajustar la hora y luego pulse SET/DISPLAY.
- 2) Gire  /  para ajustar los minutos y luego pulse SET/DISPLAY. Aparece "SET" durante 1 segundo y luego la unidad entra en el modo de selección de emisora preajustada.

6 Seleccione la emisora preajustada.

- 1) Gire  /  para seleccionar la banda ("TUNER FM" o "TUNER AM") y luego pulse SET/DISPLAY. Aparece "SET" durante 1 segundo.
- 2) Gire  /  para seleccionar un número de canal preajustado y luego pulse SET/DISPLAY. El indicador REC (temporizador de grabación) deja de parpadear y permanece iluminado. Aparece "OK ✓" en la pantalla durante 2 segundos. Los ajustes realizados por usted se visualizan en la pantalla de manera secuencial para su confirmación.

7 Pulse para apagar la unidad (en espera), si es necesario.





- **Si desea escuchar otra fuente mientras está grabando**
Pulse REC START/STOP o  para detener la grabación. No podrá cambiar de fuente si no la detiene.
- **Aun cuando desenchufe el cable de alimentación de CA o se produzca una interrupción de la corriente eléctrica**
Una vez programado el temporizador, su ajuste podrá retenerse en la memoria durante varios días. En este caso, verifique si el temporizador permanece o no programado.

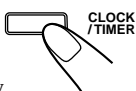

Para activar o desactivar el temporizador de grabación después de realizar su ajuste

1 Pulse CLOCK/TIMER repetidas veces hasta que aparezca "REC" en la pantalla.



El indicador  (temporizador) se enciende y el indicador REC (temporizador de grabación) también empieza a parpadear en la pantalla.

2 Para desactivar el temporizador de grabación, pulse CANCEL/DEMO.

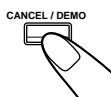

El indicador REC (temporizador de grabación) desaparece de la pantalla (aparece "REC OFF" en la pantalla durante 2 segundos).

El temporizador de grabación se cancela, pero su ajuste queda retenido en la memoria.

O

Para activar el temporizador de ajuste de grabación, pulse SET/DISPLAY.

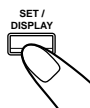

Aparece "OK ✓" en la pantalla durante 2 segundos.

Los ajustes realizados por usted aparecen en la pantalla en orden secuencial para su confirmación.

Uso del temporizador de apagado ("Sleep")

Con el temporizador de apagado, podrá quedarse dormido mientras escucha música. El temporizador de apagado se puede programar estando la unidad encendida.

Cómo funciona el temporizador de apagado

La alimentación de la unidad se desconecta automáticamente tras un lapso de tiempo predeterminado.

En el control remoto SOLAMENTE:

1 Pulse SLEEP.



Aparece el lapso de tiempo a transcurrir hasta la hora de apagado y el indicador SLEEP empieza a destellar en la pantalla.

- Cada vez que usted pulsa el botón, el lapso de tiempo cambia de la siguiente manera:

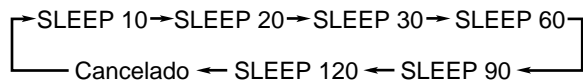

2 Espere unos 5 segundos después de especificar el lapso de tiempo.

El indicador SLEEP deja de destellar y permanece iluminado.

Para verificar el tiempo que queda hasta la hora de apagado, pulse SLEEP una vez para que se visualice el tiempo que queda para el apagado durante unos 5 segundos.

Para cambiar la hora de apagado, pulse SLEEP repetidas veces hasta que aparezca el lapso de tiempo deseado en la pantalla.

Para cancelar el ajuste, pulse SLEEP repetidas veces hasta que desaparezca el indicador SLEEP.

- Desconectando la alimentación de la unidad también se cancela el temporizador de apagado.

Prioridad del temporizador

Como los temporizadores pueden ajustarse independientemente, usted podría preguntarse qué pasaría si hay conflicto en la programación y un programa se sobrepone a otro.

Abajo se muestran algunos ejemplos.

El temporizador de grabación tiene prioridad sobre el temporizador de ajuste diario y el temporizador de apagado.

- Si programa el temporizador de ajuste diario para que se active mientras está operando el temporizador de grabación, el temporizador de ajuste diario no se activará.

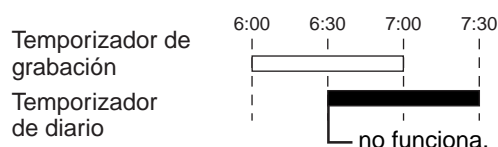

- Si programa el temporizador de grabación para que se active mientras está operando el temporizador de apagado, el temporizador de apagado se cancelará.

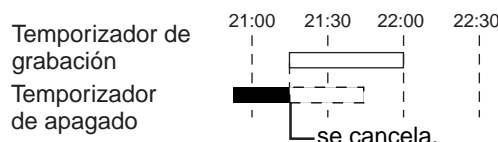

Mantenimiento



Para obtener el máximo rendimiento de la unidad, mantenga limpios los discos, las cintas y el mecanismo.

Notas generales

En general, logrará mejores resultados si mantiene sus discos y mecanismos limpios.

- Guarde los discos en sus estuches y archívelos en cajas o estantes.
- Mantenga la bandeja de disco del equipo cerrada cuando no lo utilice.

Manejo de los discos

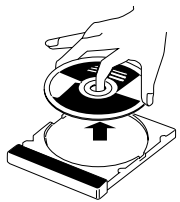

- Saque el disco de su estuche sujetándolo por los bordes, mientras presiona ligeramente el orificio central.
- No toque la superficie brillante del disco, ni doble el disco.
- Ponga el disco en su estuche después del uso para que no se deforme.

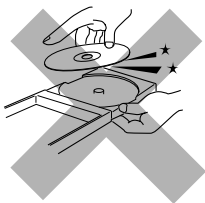

- Tenga cuidado de no rayar la superficie del disco cuando vuelva a colocarlo en su estuche.
- Evite la exposición directa a la luz del sol, a temperaturas extremas y a la humedad.



Para limpiar el disco

Usando un lienzo suave, limpie el disco con movimientos rectos desde el centro hacia el borde.



NO utilice ningún tipo de solvente—como limpiador de discos convencional, pulverizadores, diluyente o bencina—para limpiar los discos.

Manejo de las cintas cassette

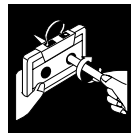

- Si la cinta está floja en su cassette, elimine la flojedad haciendo girar uno de los carretes con un lápiz.
- Si la cinta está floja podrá quedar estirada, cortada o enredada en el cassette.



- Tenga cuidado de no tocar la superficie de la cinta.



- No almacene las cintas en:
 - Lugares polvorientos
 - Expuestos directamente a la luz del sol o de otras fuentes de calor
 - Lugares de mucha humedad
 - Cerca de un imán

Limpieza de la unidad

Manchas en la unidad

Deben limpiarse con un paño suave. Si la unidad está muy sucia, límpiela con un paño mojado en una solución de agua y detergente neutro diluido y bien exprimido y luego pásele un trapo seco.

Para evitar que se deteriore la calidad de la unidad, se dañe o se desprege la pintura, tenga en cuenta lo siguiente.

- NO frote con un paño duro.
- NO frote con fuerza.
- NO utilice diluyente ni bencina para la limpieza.
- NO aplique ninguna sustancia volátil, tal como insecticidas.
- NO permita que ninguna pieza de goma o de plástico permanezca en contacto por un tiempo prolongado.

Localización de averías



Si tiene algún problema con su unidad, verifique la siguiente lista para ver si consigue resolver el problema antes de acudir al centro de servicio. Si el problema persiste a pesar de las indicaciones contenidas en esta lista o si la unidad está físicamente dañada, solicite el servicio a personal cualificado, como por ejemplo, su proveedor.

	Síntoma	Causa posible	Acción correctiva
GENERALIDADES	No se puede cancelar la demostración en pantalla.	Se ha pulsado un botón distinto de CANCEL/DEMO para cancelar temporalmente la demostración.	Pulse CANCEL/DEMO en la unidad. (Consulte la página 8.)
	No se escucha el sonido.	Conexiones flojas o incorrectas.	Verifique todas las conexiones y realice las correcciones. (Consulte las páginas 6 a 8.)
	Las operaciones están inhabilitadas.	El microprocesador incorporado podría no funcionar correctamente debido a interferencias eléctricas exteriores.	Desenchufe el cable de alimentación de CA y vuélvalo a conectar.
	No es posible operar la unidad desde el control remoto.	<ul style="list-style-type: none"> Hay un obstáculo en la trayectoria entre la unidad de control remoto y el sensor remoto de la unidad. Las pilas están agotadas. 	<ul style="list-style-type: none"> Retire el obstáculo. Cambie las pilas.
	No hay efecto estereofónica.	Se ha activado el enmascaramiento vocal.	Cancele el enmascaramiento vocal. (Consulte la página 22.)
SINTONIZADOR	Difícil de escuchar las emisiones debido a los ruidos.	<ul style="list-style-type: none"> Las antenas están desconectadas. La antena de cuadro de AM está muy cerca de la unidad. La antena de FM no está debidamente extendida y posicionada. 	<ul style="list-style-type: none"> Vuelva a conectar las antenas correcta y firmemente. Cambie la posición y la dirección de la antena de cuadro de AM. Extienda la antena de FM para obtener la mejor recepción.
CD	Discontinuidad en el sonido del disco.	El disco está rayado o sucio.	Limpie o reemplace el disco. (Consulte la página 27.)
	La bandeja del disco no se abre o cierra.	<ul style="list-style-type: none"> El cable de alimentación de CA no está enchufado. Las bandejas están bloqueadas. 	<ul style="list-style-type: none"> Desenchufe el cable de alimentación de CA. Desbloquee las bandejas. (Consulte la página 17.)
	El disco no se reproduce.	El disco está puesto boca abajo.	Coloque el disco con el lado de la etiqueta hacia arriba.
CASSETTE	Los portacassettes no se pueden abrir.	Se desenchufó el cable de alimentación de CA mientras la cinta estaba corriendo.	Encienda la unidad.
GRABACIÓN	Grabación imposible.	Se han removido las lengüetas pequeñas del dorso del cassette.	Tape los orificios con cinta adhesiva. (Consulte la página 19.)

Especificaciones

El diseño y las especificaciones se encuentran sujetos a cambios sin previo aviso.

Sección del amplificador

Potencia de salida (IEC 268-3)

SUBWOOFERS: 85 W por canal, RMS mín., ambos canales accionados en 6 Ω a 63 Hz con una distorsión armónica total no mayor que 0.9%.

MAIN SPEAKERS: 22 W por canal, RMS mín., ambos canales accionados en 6 Ω a 1 kHz con una distorsión armónica total no mayor que 0.9%.

Sensibilidad/impedancia de entrada de audio (Medido a 1 kHz, con una señal de grabación de la cinta de 300 mV)

AUX: 390 mV/50 kΩ

MIX 1/2: 1,5 mV/5 kΩ

Salida digital: CD OPTICAL DIGITAL OUTPUT

Longitud de la onda de señal: 660 nm

Nivel de salida: -15 dBm a -12 dBm

Altavoces/impedancia:

SUBWOOFERS: 6 Ω - 16 Ω

MAIN SPEAKERS: 6 Ω - 16 Ω

Sintonizador

Margen de sintonización de FM: 87,50 MHz - 108,00 MHz

Margen de sintonización de AM:

A intervalos de 9 kHz: 531 kHz - 1 710 kHz

A intervalos de 10 kHz: 530 kHz - 1 710 kHz

Reproductor de CD

Capacidad de CD: 3 CDs

Margen dinámico: 85 dB

Relación señal a ruido: 90 dB

Lloro y fluctuación: No medible

Platina de cassette

Respuesta de frecuencia

Normal (tipo I): 50 Hz - 14 000 Hz

Lloro y fluctuación: 0,15% (WRMS)

Generalidades

Requisitos de potencia: AC 110 V / AC 127 V / AC 220 V / AC 230 V - AC 240 V ~ (ajustable con el selector de tensión), 50 Hz / 60 Hz

Consumo de energía:

160 W (en funcionamiento)

24 W (en espera con el modo ecológico desactivado)

Menos de 3,5 W (en espera con el modo ecológico activado)

Dimensions (approx.): 205 mm x 370 mm x 370 mm (An/Al/Pr)

Peso (aprox.): 10,0 kg

Accesorios suministrados

Consulte la página 6.

Mains (AC) Line Instruction (not applicable for Europe, U.S.A., Canada, Australia, and U.K.)

Instrucción sobre la línea de la red (CA) (no aplicable para Europa, EE.UU., Canadá, Australia, ni el Grã-Bretanha)

Instrução sobre a tensão da rede eléctrica (CA) (não aplicável para a Europa, os E.U.A., o Canadá, a Austrália e o Reino Unido)

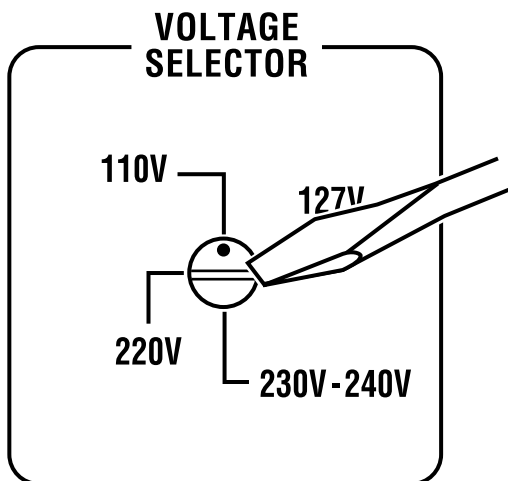

IMPORTANT for mains (AC) line

BEFORE PLUGGING IN, do check that your mains (AC) line voltage corresponds with the position of the voltage selector switch provided on the outside of this equipment and, if different, reset the voltage selector switch, to prevent from damage or risk of fire/electric shock.

IMPORTANTE para la línea de la red (CA)

ANTES DE ENCHUFAR EL EQUIPO, compruebe si la tensión de la línea de la red (CA) corresponde con la posición del selector de tensión situado en la parte exterior del equipo, y si es diferente, reajuste el selector de tensión para evitar el riesgo de incendios/descargas eléctricas.

IMPORTANTE para a ligação à tensão da rede (CA)

ANTES DE LIGAR O APARELHO A UMA TOMADA DA REDE, verifique se a tensão da rede CA corresponde à posição do seletor de voltagem localizado na parte externa deste equipamento. Caso não corresponda, reajuste o seletor de voltagem a fim de evitar avarias ou riscos de incêndio e choque elétrico.

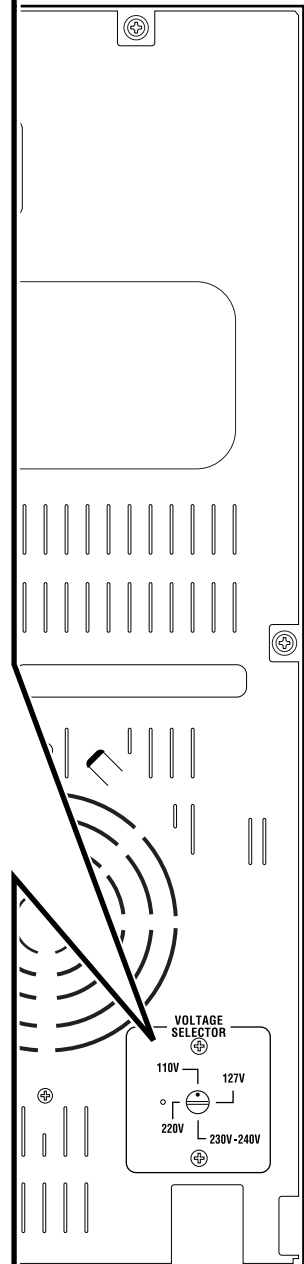

JVC
VICTOR COMPANY OF JAPAN, LIMITED

JVC INSTRUCTIONS

SPEAKER SYSTEM SP-HXZ1

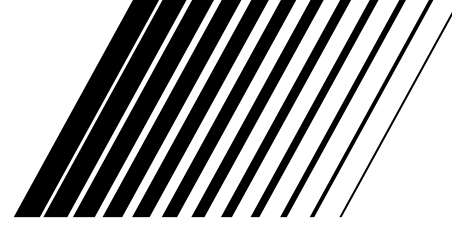

MANUAL DE INSTRUCCIONES: SISTEMA DE ALTAVOCES

INSTRUÇÕES: SISTEMA DE ALTIFALANTES

說明書：揚聲器系統

دليل التعليمات: لنظام السماعات

Thank you for purchasing JVC speakers.

Before you begin using them, please read the instructions carefully to be sure you get the best possible performance. If you have any questions, consult your JVC dealer.

Le estamos muy agradecidos por haber adquirido estos altavoces de JVC. Antes de utilizarlos, sírvase leer las instrucciones detenidamente a fin de obtener el mejor rendimiento posible. Si tienenaluna pregunta, acuda a su agente de JVC.

Gratos pela aquisição dos altifalantes JVC.

Antes de desfrutar este sistema, leia atentamente as instruções que o acompanham, de modo a assegurar-se da obtenção do melhor desempenho possível. Caso surjam dúvidas concernentes a este sistema, consulte o seu agente JVC.

感謝您惠購 JVC 揚聲器。

在開始使用之前，請您仔細閱讀本使用說明書，以確保您獲得揚聲器的最佳性能。如有疑問，請與 JVC 代理銷售商聯系。

نشكرك على شراء سماعات جي في سي JVC.

قبل أن تبدأ استعمالها، يرجى قراءة هذه التعليمات بعناية حتى تتأكد من حصولك على أفضل أداء. إذا كان عندك أية أسئلة، عندها راجع موزع JVC لديك.

— SAFETY INSTRUCTIONS —

“SOME DOS AND DON'TS ON THE SAFE USE OF EQUIPMENT”

This equipment has been designed and manufactured to meet international safety standards but, like any electrical equipment, care must be taken if you are to obtain the best results and safety is to be assured.

Do read the operating instructions before you attempt to use the equipment.

Do ensure that all electrical connections (including the mains plug, extension leads and interconnections between pieces of equipment) are properly made and in accordance with the manufacturer's instructions. Switch off and withdraw the mains plug when making or changing connections.

Do consult your dealer if you are ever in doubt about the installation, operation or safety of your equipment.

Do be careful with glass panels or doors on equipment.

DON'T continue to operate the equipment if you are in any doubt about it working normally, or if it is damaged in any way — switch off, withdraw the mains plug and consult your dealer.

DON'T remove any fixed cover as this may expose dangerous voltages.

DON'T leave equipment switched on when it is unattended unless it is specifically stated that it is designed for unattended operation or has a standby mode.

Switch off using the switch on the equipment and make sure that your family know how to do this.

Special arrangements may need to be made for infirm of handicapped people.

DON'T use equipment such as personal stereos or radios so that you are distracted from the requirements of traffic safety. It is illegal to watch television whilst driving.

DON'T listen to headphones at high volume as such use can permanently damage your hearing.

DON'T obstruct the ventilation of the equipment, for example with curtains or soft furnishing.

Overheating will cause damage and shorten the life of the equipment.

DON'T use makeshift stands and NEVER fix legs with wood screws — to ensure complete safety always fit the manufacturer's approved stand or legs with the fixings provided according to the instructions.

DON'T allow electrical equipment to be exposed to rain or moisture.

ABOVE ALL

- NEVER let anyone, especially children, push anything into holes, slots or any other opening in the case.
- this could result in a fatal electrical shock;
- NEVER guess or take chances with electrical equipment of any kind
- it is better to be safe than sorry!

Connection

Conexión

Ligaçao

接線

التوصيل

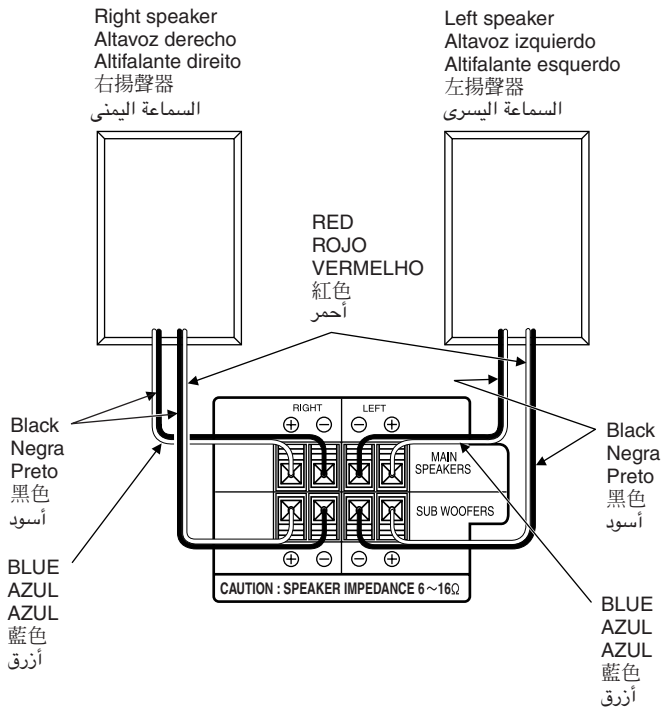

Amplifier output terminals
Terminales de salida de amplificador
Terminais de saida do amplificador
放大器輸出端子
نهايات خرج المضخم

CONNECTION

- DON'T use other amplifier to operate this speaker system except for CA-HXZ1.
- Turn off power to the whole system before connecting the speakers to the amplifier.
- The maximum power handling capacity of the SP-HXZ1 main speaker is 55 W/Subwoofer is 130 W. Excessive input will result in abnormal noise and possible damage. In cases where the signals described below are applied to the speakers, even if the signals are below the maximum allowable input, they may cause an overload and burn the wiring of the speakers. Be sure to lower the amplifier volume beforehand.
 - 1) Noise during FM tuning.
 - 2) High level signals containing high frequency components produced by a tape deck in the fast forward mode.
 - 3) Click noise produced when turning power of other components on and off.
 - 4) Click noise produced when connecting or disconnecting cords with the power on.
 - 5) Click noise produced when the cartridge is replaced with the power on.
 - 6) Click noise produced when operating amplifier switches.
 - 7) Continuous high frequency oscillation or high pitch electronically produced musical instrument sound.
 - 8) Howling when using a microphones.

CAUTION

Do not drag or push the speakers on the floor or table. Otherwise, the four feet at the bottom side of each speaker may peel off or drop from the speaker.

SPECIFICATIONS

Type	: 3-way 4-speaker Bass-Reflex Type Twin Hyper Power-Drive Subwoofers and Front Twin Woofer
Speakers	
Subwoofer	: 16.0 cm (6-5/16 in.) cone × 1
Main woofer	: 10.0 cm (3-15/16 in.) cone × 2
Tweeter	: 5.0 cm (2 in.) cone × 1
Power Handling Capacity	
Subwoofer	: 130 W
Main Speaker	: 55 W
Impedance	
Subwoofer	: 6 Ω
Main Speaker	: 6 Ω
Frequency Range	
Subwoofer	: 30 Hz — 120 Hz
Main Speaker	: 75 Hz — 32 000 Hz
Sound Pressure Level	
Subwoofer	: 78 dB/W·m
Main Speaker	: 86 dB/W·m
Dimensions (W × H × D)	: 217 mm × 432 mm × 365 mm (8-9/16 in. × 17-1/16 in. × 14-3/8 in.)
Mass	: 7.6 kg (16.8 lbs) each

Design and specifications subject to change without notice.

CONEXIÓN

- NO utilice ningún otro amplificador para operar este sistema de altavoces excepto CA-HXZ1.
- Desactive la alimentación de todo el sistema antes de conectar los altavoces al amplificador.
- La capacidad máxima de potencia del altavoz principal del SP-HXZ1 es de 55 W y la del altavoz de subgraves es de 130 W. En casos donde las señales descritas más abajo se apliquen a los altavoces, aunque las mismas resulten menores que la entrada máxima permisible, pueden causar una sobrecarga y quemar el cableado de los altavoces. Asegúrese de disminuir el volumen del amplificador con anterioridad.
 - 1) Ruido durante la sintonía en FM.
 - 2) Señales de alto nivel que contengan componentes de alta frecuencia producidos por un magnetófono en el modo de avance rápido.
 - 3) Ruidos de conmutación provocados al encender y apagar otros componentes.
 - 4) Ruido de conmutación al conectar o desconectar cables con los componentes encendidos.
 - 5) Ruido de conmutación cuando se reemplaza la cápsula con los componentes encendidos.
 - 6) Ruido de conmutación provocados por la operación de los selectores del amplificador.
 - 7) Continua oscilación de alta frecuencia o de sonidos de tonos altos provocados por instrumentos electrónicos.
 - 8) Aullidos al utilizar micrófonos.

Precaución

No arrastre ni empuje los altavoces sobre el piso o la mesa. De lo contrario, las cuatro patas del lado inferior de cada altavoz se podrían desprender o salir del altavoz.

ESPECIFICACIONES

Tipo	: Reflex bajo con 4-altavoces y 3 vías Twin Hyper Power-Drive Subwoofers and Front Twin Woofer
Altavoces	
De subgraves	: Tipo cónico de 16,0 cm × 1
Principal	: Tipo cónico de 10,0 cm × 2
De agudos	: Tipo cónico de 5,0 cm × 1
Capacidad de potencia	
De subgraves	: 130 W
Principal	: 55 W
Impedancia	
De subgraves	: 6 Ω
Principal	: 6 Ω
Gama de frecuencias	
De subgraves	: 30 Hz — 120 Hz
Principal	: 75 Hz — 32 000 Hz
Nivel de presión acústica	
De subgraves	: 78 dB/W·m
Principal	: 86 dB/W·m
Dimensiones (An × Al × Prf)	: 217 mm × 432 mm × 365 mm
Peso	: 7,6 kg cada uno

El diseño y las especificaciones están sujetos a cambio sin previo aviso.

LIGAÇÃO

- NÃO use outro amplificador para operar este sistema de altifalantes à excepção do CA-HXZ1.
- Desligue a alimentação de todo o sistema antes de iniciar as ligações dos altifalantes ao amplificador.
- A potência efectiva máxima do altifalante principal do SP-HXZ1 é de 55 W; a do subwoofer é de 130 W. Uma entrada excessiva resultará em ruídos anormais e possíveis avarias. Nos casos em que os sinais descritos abaixo apresentem-se nos altifalantes, mesmo que os sinais estejam abaixo do nível de entrada permissível, poderão causar uma sobrecarga e o curto-circuito dos fios dos altifalantes. Certifique-se de reduzir o volume do amplificador de antemão.
 - 1) Interferências durante a sintonia de FM.
 - 2) Sinais com níveis elevados e com componentes de alta frequência produzidos pelo deck de cassetes durante o modo do avanço rápido.
 - 3) Estalidos produzidos quando do ligar/desligar da alimentação de outros componentes.
 - 4) Estalidos produzidos ao se ligar/desligar cabos de ligação com a alimentação ligada.
 - 5) Estalidos produzidos quando da troca da célula fonocaptadora com a alimentação ligada.
 - 6) Estalidos produzidos quando do activar/desactivar dos interruptores do amplificador.
 - 7) Oscilação contínua das altas frequências ou altas tonalidades electronicamente produzidas por sons de músicas instrumentais.
 - 8) Efeito de realimentação acústica (microfonia) quando da utilização de microfones.

Precaução

Não arraste nem empurre as caixas acústicas no chão ou na mesa, do contrário os quatro pés da parte inferior de cada uma delas podem se desprender ou cair.

ESPECIFICAÇÕES

Tipo	: Reflector de graves de 3 vías e 4 altifalantes Twin Hyper Power-Drive Subwoofers and Front Twin Woofer
Altifalantes	
Subwoofer	: Cónico de 16,0 cm × 1
Woofer principal	: Cónico de 10,0 cm × 2
Tweeter	: Cónico de 5,0 cm × 1
Potência efectiva	
Subwoofer	: 130 W
Altifalante principal	: 55 W
Impedância	
Subwoofer	: 6 Ω
Altifalante principal	: 6 Ω
Amplitude de frequência	
Subwoofer	: 30 Hz — 120 Hz
Altifalante principal	: 75 Hz — 32 000 Hz
Nível da pressão sonora	
Subwoofer	: 78 dB/W·m
Altifalante principal	: 86 dB/W·m
Dimensões (larg. × alt. × prof.)	: 217 mm × 432 mm × 365 mm
Peso	: 7,6 kg cada

Desenho e especificações sob reserva de alterações sem aviso prévio.

接線

- 請勿使用其他放大器操作 CA-HXZ1 以外的揚聲器系統。
- 要將揚聲器連接到放大器時，須關掉全裝置系統的電源。
- SP-HXZ1 主揚聲器的最大功率儲備容量為 55 W (瓦)，副低音喇叭的為 130 W (瓦)。過大的輸入，將造成異常噪聲，甚至損壞揚聲器。當下列信號輸入揚聲器時，即使該信號低於最大容許輸入，仍有可能造成過載而燒毀揚聲器導線，故請預先調低放大器的音量控制，以策安全。
 - 在 FM 調諧中產生的噪聲。
 - 磁帶錄音機的快進模式中產生的含有高頻成分的高電平信號。
 - 開關其它組成部分電源時產生的卡嗒噪聲。
 - 接通著電源進行接線或斷線時產生的卡嗒噪聲。
 - 接通著電源更換卡盤時產生的卡嗒噪聲。
 - 操作放大器開關時產生的卡嗒噪聲。
 - 連續的高頻率振蕩或高音調電子裝置產生的樂器聲。
 - 使用麥克風時發生的嘯聲。

小心

切勿拖拉放在地板或桌面上的揚聲器。
否則，各揚聲器底部的四個支腳可能會剝離或脫落。

規格

類型	: 3 通道 4 揚聲器低音反射型 Twin Hyper Power-Drive Subwoofers and Front Twin Woofer
揚聲器	
副低音喇叭	: 錐型 16.0 cm × 1
主喇叭	: 錐型 10.0 cm × 2
高音喇叭	: 錐型 5.0 cm × 1
最大功率	
副低音喇叭	: 130 W (瓦)
主揚聲器	: 55 W (瓦)
阻抗	
副低音喇叭	: 6 Ω (歐姆)
主揚聲器	: 6 Ω (歐姆)
頻率範圍	
副低音喇叭	: 30 Hz — 120 Hz
主揚聲器	: 75 Hz — 32 000 Hz
聲壓級	
副低音喇叭	: 78 dB/W · m
主揚聲器	: 86 dB/W · m
尺寸 (W×H×D)	: 217 mm × 432 mm × 365 mm
質量	: 每個 7.6 kg

設計與規格如有變更，恕不另行通知。

التوصيل

- لا تستعمل مضخم صوت آخر لتشغيل نظام السماعات هذا باستثناء للموديل CA-HXZ1.
- افصل الطاقة لكل النظام قبل توصيل السماعات بالمضخم.
- أقصى سعة للقدرة لتشغيل السماعة الرئيسية لنظام السماعات SP-HXZ1 هي 55 واط وللمجهر الفرعي الترددات المنخفضة هي 130 واط. الدخل الزائد سيؤدي الى تشويش شاذ وامكانية حدوث تلف. في الحالات التي تنطبق فيها الاشارات الموصوفة أدناه على السماعات، حتى لو كانت الاشارات دون أقصى دخل مسموح به، فانها قد تسبب حملاً زائداً وحرق اسلاك السماعات. لهذا تأكد من تخفيض جهارة صوت المضخم مقدماً.
 - تشويش أثناء موافقة البث FM.
 - اشارات ذات مستوى مرتفع تحوي مركبات تردد عال ناتجة عن جهاز كاسيت في وضع التقديم السريع.
 - صوت طقطقة ينتج عند تشغيل وايقاف الطاقة على الاجهزة الاخرى.
 - صوت طقطقة ينتج عند وصل أو فصل الاسلاك بينما تكون الطاقة موصلة.
 - صوت طقطقة ينتج عند استقبال الكارتريج بينما تكون الطاقة موصلة.
 - صوت طقطقة ينتج عند تشغيل مفاتيح المضخم.
 - ذبذبة مستمرة ذات تردد مرتفع أو نغمة عالية ناتجة الكترونياً عن صوت آلة موسيقية.
 - زعيق عند استخدام ميكروفون.

تنبيه

لا تعتمد الى جر أو دفع السماعات على الأرضية أو على طاولة.
إذا فعلت ذلك فقد تنفلت الأقدام الأربعة الموجودة على الجهة الجانبية لقاء ك سماعة أو تسقط من موضعها على السماعة.

المواصفات

النوع	: ثلاثي التكوين 4 سماعات من النوع العاكس Twin Hyper Power-Drive Subwoofers and Front Twin Woofer
السماعات	
المجهر الفرعي للترددات المنخفضة	: نوع مخروطي 16.0 سم × 1
المجهر الرئيسي للترددات المنخفضة	: نوع مخروطي 10.0 سم × 2
مجهر الترددات العالية	: نوع مخروطي 5.0 سم × 1
سعة تشغيل القدرة	
المجهر الفرعي للترددات المنخفضة	: 130 واط
السماعة الرئيسية	: 55 واط
المقاومة	
المجهر الفرعي	: 6 أوم
السماعة الرئيسية	: 6 أوم
مجال الترددات	
المجهر الفرعي	: 30 - 120 هرتز
السماعة الرئيسية	: 75 - 32000 هرتز
مستوى ضغط الصوت	
المجهر الفرعي	: 78 ديسيبل/واط-متر
السماعة الرئيسية	: 86 ديسيبل/واط-متر
الابعاد	
الوزن	: 217 مم × 432 مم × 365 مم 7.6 كجم لكل وحدة

التصميم والمواصفات عرضة للتغيير دون إشعار.

JVC

VICTOR COMPANY OF JAPAN, LIMITED